



Ministerul Justiției  
Administrația Națională a Penitenciarelor  
Penitenciarul Timișoara

Nr. 438429 din 25.04.2019

**APROB**  
Directorul Penitenciarului Timișoara  
Comisar șef de penitenciare dr. Georgică ALEXEEV



Avizat  
Director adjunct economico administrativ  
Comisar șef de penitenciare Liliana TEODOROVICI

## CAIET DE SARCINI

### **1. Oportunitatea**

Prin prezenta procedură se dorește identificarea unor operatori economici, numiți în continuare operatori de telefonie, care să implementeze, la nivelul fiecărei unități penitenciare, un sistem de efectuare a convorbirilor telefonice de către deținuți în scopul respectării dispozițiilor execuțional penale.

Scopul acestui demers vizează:

- a) asigurarea dreptului la convorbiri telefonice conform prevederilor legale în vigoare;
- b) menținerea relațiilor de familie;
- c) creșterea numărului deținuților care efectuează convorbiri telefonice simultane;
- d) eliminarea necesității aprovizionării constante a punctelor comerciale amenajate în interiorul locurilor de deținere cu cartele telefonice - destinate deținuților;
- e) gestionarea simplă și eficientă a convorbirilor telefonice efectuate de deținuți;
- f) uniformizarea procedurii de efectuare a convorbirilor telefonice de către deținuți la nivelul tuturor locurilor de deținere;
- g) îmbunătățirea comunicării bidirecționale, deținut - personal unitate.

### **2. Descrierea spațiilor**

- a) la adresa localitatea Timișoara, jud. Timiș, str. Popa Șapcă, nr. 7 – în interiorul secțiilor de deținere (în fiecare cameră de deținere și pe holuri), la punctele de lucru, precum și în curțile de plimbare.



- b) la adresa localitatea Timișoara, jud. Timiș, str. Calea Moșniței nr. 15 - în interiorul secțiilor de deținere (în fiecare cameră de deținere și pe holuri), la punctele de lucru, precum și în curțile de plimbare.
- c) la adresa localitatea Buziaș, jud. Timiș, str. Florilor, nr. 6 (Sectie Exterioară Buziaș) în interiorul secțiilor de deținere(în fiecare cameră de deținere și pe holuri), la punctele de lucru, precum și în curțile de plimbare.
- d) la adresa localitatea Buziaș, jud. Timiș, ieșirea către Lugoj (Tancodrom Buziaș) în interiorul secțiilor de deținere(în fiecare cameră de deținere și pe holuri), la punctele de lucru, precum și în curțile de plimbare.

### **3. Perioada contractuală.**

Contractul se va încheia pentru o perioadă de 2 ani de la data semnării, cu posibilitatea prelungirii prin act adițional până la instalarea și darea în exploatare, de către operatorul economic câștigător al următoarei proceduri de licitație publică, a sistemului de efectuare a convorbirilor telefonice de către deținuți.

### **4. Obligațiile operatorului de telefonie**

Operatorul de telefonie suportă cheltuielile de energie electrică stabilite de către unitatea penitenciară, aferente echipamentelor folosite, conform consumurilor specifice.

Achitarea contravalorii chiriei, precum și a contravalorii utilităților se face lunar, în maximum 30 de zile de la data facturării.

Operatorul de telefonie are obligația de a efectua plata impozitului pe clădiri aferent folosirii spațiului închiriat în conformitate cu art. 455 alin. (2) din Legea nr. 227/2015 privind Codul fiscal, cu modificările și completările ulterioare.

Stadiul fizic al spațiului închiriat se constată de către părțile contractante la momentul predării/recepționării lui, printr-un proces-verbal de predare-primire, care va fi anexat la contract.

Spațiul închiriat va fi exploatat în bune condiții.

Operatorul de telefonie, precum și subcontractorii acestuia trebuie să respecte următoarele reguli:

- a) operatorul de telefonie trebuie să comunice Penitenciarului Timișoara o listă cu numerele de înmatriculare ale autovehiculelor și numele delegaților și șoferilor care vor asigura mentenanța sistemului implementat;
- b) personalul operatorului de telefonie nu are acces în unitate cu bunurile care, potrivit legislației execuțional penale, sunt interzise;
- c) personalului operatorului de telefonie îi este interzis să ia legătura cu deținuții, să înmâneze acestora bunuri și alimente sau să introducă în unitate băuturi alcoolice, droguri sau precursori ai acestora;
- d) personalul operatorului de telefonie și mijloacele de transport ale acestuia trebuie să se supună controlului efectuat în punctul de control al locatorului;
- e) personalul operatorului de telefonie și mijloacele de transport ale acestuia trebuie să respecte un anumit traseu prestabilit și va fi însoțit în interiorul locului de deținere de către persoanele desemnate de conducerea unității

### **5. Condiții generale ale închirierii**



Suprafața care face obiectul închirierii se află în proprietatea publică a statului.

Închirierea spațiului se face prin licitație publică.

**Tariful minim ce va fi oferit pentru plata chiriei, stabilit de către Penitenciarul Timișoara conform nivelului tarifelor în lei/mp/lună practicate de unitatea administrativ-teritorială în baza Hotărârii nr. 319/20.12.2018 a Consiliului Județean Timiș este de 42 lei/mp/lună, data întocmirii prezentului caiet de sarcini.**

Pe parcursul exploatării spațiului închiriat se vor respecta normele de protecție a mediului stabilite conform legislației în vigoare.

**Operatorul de telefonie trebuie să facă dovada implementării în organizația sa a unui sistem de management al calității certificat ISO 9001 sau echivalent, valabil la data licitației.** Penitenciarul Timișoara, în calitate de autoritate organizatoare, se va raporta la sistemele de asigurare a calitatii bazate pe seriile de standarde europene relevante, certificate de organisme conforme cu seriile de standarde europene privind certificarea. În conformitate cu principiul recunoașterii reciproce, autoritatea organizatoare are obligația de a accepta certificate echivalente emise de organisme stabilite în alte state ale Uniunii Europene.

Pe toată perioada închirierii se va asigura exploatarea în regim de continuitate și permanență.

Spațiul închiriat nu va putea fi subînchiriat de către operatorul de telefonie pe toată perioada contractului. În caz contrar, contractul va fi reziliat.

Atât personalul angajat al ofertantului câștigător, cât și cel/cei care va/vor asigura punerea în funcțiune a sistemului de telefonie, subcontractant, după caz, semnează un angajament de confidențialitate că nu va comunica persoanelor fizice, juridice sau instituțiilor neautorizate detalii ale clădirilor și ale dotărilor din perimetrul Penitenciarului Timișoara și a locațiilor exterioare (Gaz- Calea Moșniței nr. 15, Secția Exterioară Buziaș și Tancodrom Buziaș). Toate informațiile la care ofertanții au acces sunt confidențiale și nu pot fi folosite decât în scopul realizării ofertei.

Ofertantul câștigător ia toate măsurile necesare în vederea asigurării siguranței în exploatarea spațiului închiriat și a respectării tuturor normelor de protecție a muncii conform legislației în vigoare.

***Suprafața necesară instalării sistemului de telefonie se calculează de către fiecare ofertant pornind de la numărul concret de posturi telefonice comunicat de locul de deținere (care coincide cu numărul de posturi telefonice ce va fi instalat la data punerii în funcțiune a sistemului de telefonie) și nu poate fi modificată pe toată durata contractului, cu excepția cazurilor de relocare, desființarea unor spații sau instalarea unor noi posturi telefonice, la solicitarea Penitenciarului Timișoara.***

***În acest sens, pentru stabilirea suprafeței necesare a fi închiriate, fiecare ofertant va înscrie în cadrul ofertei depuse, în mod obligatoriu, următoarele informații:***

- denumirea aparatelor telefonice destinate spațiilor interioare și numărul acestora, caracteristicile tehnice, inclusiv dimensiunile aparatelor (lungime, lățime, înălțime);
- denumirea aparatelor telefonice destinate spațiilor exterioare și numărul acestora, caracteristicile tehnice, inclusiv dimensiunile aparatelor (lungime, lățime, înălțime);
- denumirea celorlalte echipamente necesare asigurării funcționalității rețelei de telefonie (ex: servere, switch-uri, etc) și numărul acestora, caracteristicile tehnice,



- inclusiv dimensiunile aparatelor (lungime, lățime, înălțime), pentru fiecare tip de echipament în parte;
- suprafața totală ocupată de posturile de telefonie interioare și exterioare, precum și de celelalte echipamente destinate asigurării funcționalității rețelei de telefonie, luând în calcul amprenta la orizontală a echipamentelor/dispozitivelor din compunerea sistemului (**modul de calcul al suprafeței ocupate de echipamentele amplasate pe perete și pe podea – se va face conform modelului din anexa nr.9 și stabilirea suprafeței închiriate - prin completarea anexei nr.11 “Declarație privind stabilirea suprafeței închiriate” la documentația de atribuire**)

**NOTĂ : Ținând cont de faptul că suprafața închiriată (în mp) este parte a algoritmului de stabilire a ofertei câștigătoare, ofertantul câștigător are obligația de a respecta întocmai suprafața declarată în ofertă la instalarea dispozitivelor/echipamentelor ce intră în componența sistemului de telefonie, orice modificare a suprafeței declarate inițial pentru fiecare tip de dispozitiv/echipament nefiind posibilă după semnarea contractului.**

**Constatarea respectării suprafeței declarate în cadrul ofertei depuse de către operatorul de telefonie declarat câștigător se va realiza în momentul punerii în funcțiune a sistemului de telefonie, orice modificare a suprafeței declarate prin ofertă atrăgând rezilierea contractului încheiat cu acesta.**

## **6.Cerințele legate de sistemul care se va instala în spațiul închiriat**

### **6.1. Cerințe generale:**

6.1.1. sistemul să utilizeze o rețea separată de celelalte rețele informatice existente în unitate, conexiunea între acestea fiind permisă numai cu aprobarea scrisă a directorului locului de deținere, în urma avizului structurii informatice din cadrul Administrației Naționale a Penitenciarelor, după asigurarea securității sistemului;

6.1.2. în cazul precizat anterior, operatorul de telefonie trebuie să asigure o bună securitate a accesului la rețeaua informatică a locului de deținere prin instalarea unor echipamente/software de filtrare a traficului între cele două rețele, respectiv cea a serverului de telefonie și cea a unității, dar și filtrarea comunicării cu conexiunea la internet, care să permită doar traficul informațiilor strict necesare funcționării sistemului;

6.1.3. rețeaua de telefonie din interiorul locului de deținere se realizează exclusiv cu tehnologie cablată, traseele cablajelor fiind stabilite de comun acord cu unitatea penitenciară, cablurile vor fi mascate/susținute cu canale de cablu/jgheaburi metalice iar acolo unde permite structura clădirii se vor îngropa în tencuială.

6.1.4. toate cheltuielile privind instalarea, utilizarea și mentenanța sistemului sunt suportate de operatorul de telefonie;

6.1.5. având în vedere că întreaga aparatură a sistemului aparține operatorului de telefonie, acesta trebuie să asigure în mod gratuit și în timp util asistența tehnică și mentenanța necesare bunei funcționări și întreținerii sistemului și softului aferent. În cazul defectelor blocante - imposibilitatea utilizării întregului sistem de telefonie - timpul de repunere în exploatare a acestuia nu va depăși 12 ore de la sesizarea unității confirmată de furnizor. Pentru celelalte defecțiuni, timpul maxim de remediere este de 48 de ore de la sesizarea unității confirmată de operatorul de telefonie;



6.1.6. În situația în care pentru implementarea clauzelor contractuale se impune accesul la informații clasificate, operațiunile în cauză se desfășoară cu respectarea strictă a dispozițiilor legale în materie.

### **6.2. Cerințe tehnice:**

a) sistemul va răspunde exigențelor reglementărilor în vigoare cu privire la durata convorbirilor și persoanelor apelate zilnic, la respectarea dreptului la odihnă; se impune operatorului implementarea unui sistem de telefonie capabil să permită actualizarea în timp real a tuturor informațiilor puse la dispoziție prin intermediul modulului PMSTEL. Modulul PMSTEL – va furniza restricțiile cu privire la durata convorbirilor în funcție de regimul de executare al pedepselor conform HG. 157/2016 și totodată va furniza și programul zilnic de funcționare al sistemului telefonic în conformitate cu decizia directorului unității.

b) operatorul de telefonie va asigura posturi telefonice suficiente, în niciun caz mai puțin, pentru asigurarea dreptului la convorbiri în integralitatea sa conform datelor furnizate de administrația locului de deținere. Aparatele telefonice destinate folosirii de către deținuți în interior vor fi de tip antivandal cu carcasă de inox, iar cele destinate a fi folosite de către deținuți în exteriorul clădirilor vor fi de tip antivandal cu carcasă inox și rezistente la intemperii cu paravan de protecție din inox. Aceste posturi telefonice vor fi amplasate prin fixare pe perete/stâlpi/suporturi/grilaje, astfel încât accesul la acestea să se realizeze cât mai facil;

Aparatele telefonice destinate folosirii în interior, în afara camerelor de deținere, sunt de tip antivandal cu carcasă de inox prevăzute cu paravan de protecție din inox și vor fi amplasate prin fixare pe perete/stâlpi/suporturi/grilaje, astfel încât accesul la acestea să se realizeze cât mai facil.

Aparatele telefonice amplasate în birourile supraveghetorilor vor fi tip portabil astfel că acestea nu vor fi luate în calculul suprafeței închiriate,

Operatorul de telefonie este obligat să respecte întocmai modalitatea de amenajare prin fixare pe perete/stâlpi/suporturi/grilaje a tuturor posturilor telefonice.

Toate posturile telefonice mai sus menționate trebuie să aibă caracteristicile necesare implementării cerinței prevăzute la punctului 6.2. lit p) din caietul de sarcini. În acest sens fiecare operator participant va trebui să dețină asupra sa, la data licitației un astfel de aparat pentru efectuarea verificărilor.

**c) numărul – de posturi telefonice necesar a fi instalat este de 193 aparate telefonice din care 176 de interior (143 în camere de deținere și 33 pe holuri) și 17 de exterior, distribuite astfel:**

- la Penitenciarul Timișoara, str. Popa Șapcă, nr. 7, Timișoara, jud. Timiș:
  - 148 aparate telefonice destinate folosirii în interior (125 în camere de deținere și 23 pe hol)
  - 12 aparate telefonice destinate folosirii în exterior.
  
- la Gaz, strada Calea Moșniței nr 15, Timișoara, jud. Timiș:
  - 6 aparate telefonice destinate folosirii în interior (6 pe hol)
  - 2 aparate telefonice destinate folosirii în exterior.



**- la secția exterioară din Buziaș, str. Florilor nr. 6, jud. Timiș :**

- 19 aparate telefonice destinate folosirii în interior ( 16 în camere de deținere și 3 pe hol)
- 2 aparate telefonice destinate folosirii în exterior.

**- la Tancodrom Buziaș, , ieșirea către Lugoj, jud. Timiș :**

- 3 aparate telefonice destinate folosirii în interior( 2 în camere de deținere și 1 pe hol)
- 1 aparate telefonice destinate folosirii în exterior.

La cele 193 de posturi fixe necesare a fi instalate se vor adauga și cele 11 telefoane portabile necesare supraveghetorilor.

Numărul maxim de posturi telefonice stabilit prin prezenta documentație de atribuire va fi instalat integral la data punerii in functiune a sistemului de telefonie de către operatorul de telefonie declarat câștigător.

d) conexiunea între receptor și baza aparatului se realizează exclusiv prin cablaj antivandal, care nu va avea o lungime mai mare de 1 metru liniar;

e) sursa de alimentare a sistemului trebuie să fie independentă, circuit electric de alimentare separat, dotat cu contor propriu, după caz, și să asigure funcționarea acestuia și în cazul întreruperii alimentării cu energie electrică din rețeaua publică, sursă în comutație cu posibilitatea de încărcare a unui set de baterii în sistem tampon;

f) sistemul trebuie să permită:

(i) o ușoară gestiune;

(ii) preluarea din sistemul informatic al locului de deținere a listei numerelor de telefon solicitate de deținuți; Numărul prestabilit de numere de telefon la care fiecare deținut va avea acces este de 10 numere, conform H.G. 157/2016. Acesta poate fi modificat in condițiile in care prevederile legislative actuale se modifica corespunzator.

(iii) introducerea, ștergerea, activarea-dezactivarea numerelor de telefon asociate unui cod unic de identificare activ; Cerința solicitată operatorului de telefonie este ca sistemul de telefonie sa permita actualizarea in timp real a informatiilor cu privire la introducerea, ștergerea, activarea-dezactivarea numerelor de telefon asociate unui cod unic de identificare activ, aceste informatii vor fi furnizate de catre modulului PMSTEL, iar introducerea, ștergerea, activarea-dezactivarea numerelor de telefon asociate unui cod unic de identificare activ este atribuția Penitenciarului Timișoara.

(iv) emiterea, la cerere, de rapoarte detaliate, individuale pentru fiecare cod unic de identificare activ în sistemul informatic al locului de deținere;

(v) posibilitatea introducerii unor restricții, la solicitarea locului de deținere.

(vi) introducerea unui mesaj vocal, la inițierea convorbirii, cu următorul conținut:

*" Acest apel poate fi nesigur, nu furnizați date și informații persoanelor a căror identitate nu o cunoașteți."*

(vii) informarea automată la ridicarea receptorului, a persoanelor private de libertate , privind tarifele practicate, cu posibilitatea întreruperii mesajului prin apăsarea oricărei taste

Restricțiile sunt furnizate de catre modulul PMSTEL. Orice alte restricții, în sensul prevederilor Pct. 6.2. lit f) pct. (v) din caietul de sarcini – cerinte tehnice, pot fi solicitate de către Penitenciarul Timișoara operatorului de telefonie câștigător, dar decizia de aplicare a lor se va baza, în orice situație, pe acordul celor două părți, numai dacă sistemul



implementat permite acest lucru. Dacă sistemul de telefonie implementat nu permite introducerea unor restricții solicitate de către Penitenciarul Timișoara, altele decât cele furnizate de către modulul PMSTEL, acest lucru nu presupune vreo obligație și nu constituie o încălcare a prevederilor contractuale din partea operatorului de telefonie.

Sistemul de telefonie implementat trebuie să asigure compatibilitatea cu sistemul informatic al unității, precum și condițiile necesare astfel încât fiecare deținut să aibă acces la un număr prestabilit, configurabil, de numere de telefon alese de acesta, care pot fi înlocuite la o anumită perioadă printr-o cerere aprobată de conducerea unității.

În același timp, sistemul informatic al locului de deținere trebuie să asigure faptul că mijlocul de identificare este unic, strict individual și netransmisibil, precum și condițiile necesare astfel încât un deținut să poată efectua zilnic un număr maxim prestabilit, configurabil, de convorbiri telefonice a căror durată maximă să fie prestabilită, configurabilă.

Îndeplinirea acestor cerințe se realizează prin asigurarea de către operatorul de telefonie a logisticii necesare emiterii de către locul de deținere a cardurilor individuale unice pentru fiecare deținut. Logistica necesară pentru emiterea, de către locul de deținere, a cardurilor individuale unice pentru fiecare deținut, ce trebuie pusă la dispoziție de către operatorul de telefonie constă în :

- ✓ o imprimantă cu laser A4 alb-negru, compatibilă cu sistem de operare Windows 10 PRO și cu posibilitate de conectare la rețeaua informatică a unității (port de rețea), precum și consumabilele necesare (toner).
- ✓ un aparat de laminat pentru folii de laminat, cu dimensiune 65 x 95 mm
- ✓ folii de laminat dimensiune 65 x 95 mm, grosime minima 125 microni.

Echipamentelor le va fi asigurat service-ul pe toată perioada de derulare a contractului de către operatorul de telefonie.

g) informarea anticipată a deținutului în timpul convorbirii cu privire la întreruperea convorbirii pe fondul epuizării resurselor bănești sau al expirării timpului permis al convorbirilor;

h) identificarea persoanei care utilizează postul telefonic trebuie să se realizeze prin utilizarea unui card personal, cu cod de bare, utilizabil atât pentru telefonie, cât și pentru cumpărături, de la punctele de vânzare fixe și mobile și, respectiv, infochioșc; În ceea ce privește telefoanele instalate pentru utilizarea exclusivă de către deținuți (cu excepția celor destinate agenților supraveghetori), utilizarea unui card personal cu cod de bare este singurul mod de identificare acceptat pentru identificarea persoanei care utilizează postul telefonic, iar lipsa acestei metode de identificare, chiar și privind un singur post telefonic din cele destinate deținuților va conduce la eliminarea ofertantului sau la rezilierea contractului, după caz.

Având în vedere că acest card poate fi utilizat atât pentru telefonie, cât și pentru cumpărături și infochioșc, în cazul în care sistemele pentru cumpărături și infochioșc se vor modifica, acest aspect nu va afecta sistemul de telefonie implementat de către operatorul de telefonie și nu implică costuri suplimentare pentru acesta.

i) pentru a avea o evidență exactă, în timp real, a sumelor de bani din contul deținutului plata convorbirilor se realizează automat, prin scădere imediată din disponibil;

j) restricționarea automată a convorbirilor telefonice în limita sumelor de bani disponibile în contul deținutului prin taxare în timp real;

k) posibilitatea interogării sistemului de către deținut cu privire la soldul disponibil în cont;



l) tarificarea convorbirilor să înceapă în momentul stabilirii efective a conexiunii cu postul apelat și să se facă la secundă după primul minut de convorbire, cu perioade gratuite în cazul mesajelor vocale ale operatorului de telefonie de la începutul convorbirilor și al interogării soldurilor;

m) se va considera efectuată și contorizată ca atare doar acea convorbire care are loc efectiv;

n) posibilitatea de transmitere către unitate, în mod electronic, a evidenței convorbirilor telefonice - număr de identificare a deținutului, număr apelat, data, ora și durata convorbirii -, precum și de emiteră a unei situații detaliate care să justifice sumele retrase din contul deținutului;

o) operatorul de telefonie trebuie să asigure unității instrumentele informatice necesare pentru obținerea la cererea Penitenciarului Timișoara, a următoarelor date cu privire la situația convorbirilor și a costurilor aferente acestora, pentru fiecare post telefonic în parte, astfel :

- numerele de telefon apelate, numărul de convorbiri și durata acestora, intervalul orar de efectuare, valoarea convorbirilor efectuate de către un deținut de la un post telefonic instalat, sau de la toate posturile telefonice, parte a sistemului implementat, într-o perioadă de referință (zi, săptămână, lună,an);

- numerele de telefon apelate, numărul de convorbiri și durata acestora, intervalul orar de efectuare, valoarea convorbirilor efectuate de către toți deținuții de la un post telefonic instalat, parte a sistemului implementat, într-o perioadă de referință (zi, săptămână, lună,an);

- numărul de convorbiri și durata acestora, valoarea convorbirilor efectuate de către toți deținuții centralizat, la nivelul sistemului implementat, într-o perioadă de referință (zi, săptămână, lună,an).

- identificarea oricărui post telefonic din Penitenciarul Timișoara de la care s-a efectuat un apel, către un anumit număr telefonic, cât și ID-ul persoanei (codul de bare) care a efectuat apelul, data, intervalul de timp și durata apelului;

p) sistemul să permită comunicare bidirecțională, între locurile comune și birourile supraveghetorilor, cu funcție de caller ID numai pentru identificarea de către personal a apelantului deținut, nu și invers; terminalul de pe secție trebuie să permită funcția de apelare la telefon portabil;

q) sistemul să permită comunicare unidirecțională, între anumite birouri stabilite de directorul unității și locurile comune, fără funcție de caller ID,

r) sistemul să realizeze avertizarea unității în situația apelării de către mai mulți deținuți a aceluiași număr de telefon introdus în lista de numere telefonice premise/în situația introducerii unui număr de telefon la mai multe persoane private de libertate, prin transmiterea unei notificări la 2 adrese de e-mail stabilite de conducerea unității; Această cerință se referă la toți deținuții aflați în Penitenciarul Timișoara, inclusiv cei aflați în tranzit , în situația în care aceștia din urmă au mijloace de identificare emise de către celelalte unități penitenciare, compatibile cu sistemul implementat în Penitenciarul Timișoara de către operatorul de telefonie.

s) posibilitatea de a reloca sau instala un nou post telefonic la cererea conducerii penitenciarului, cu încadrarea în numărul maxim stabilit inițial, care se referă la următoarele situații :

- După instalarea numărului de posturi telefonice prevăzut la punctul c) – secțiunea 6.2 Cerințe tehnice, Penitenciarul Timișoara poate solicita relocarea unuia sau mai multor





posturi telefonice din locațiile în care au fost instalate inițial în alte locații din interiorul sectoarelor de deținere de la sediul penitenciarului și al locațiilor exterioare, funcție de nevoile de asigurare a dreptului la convorbiri telefonice ale persoanelor private de libertate

- După instalarea numărului de posturi telefonice prevăzut la punctul c) – secțiunea 6.2 Cerințe tehnice, Penitenciarul Timișoara poate solicita desființarea unuia sau mai multor posturi telefonice din locațiile în care au fost instalate inițial, funcție de nevoile de asigurare a dreptului la convorbiri telefonice ale persoanelor private de libertate ;

- În situația în care, pe parcursul celor 2 ani de derulare a contractului, ulterior desființării unor posturi telefonice din cele stabilite inițial, se constată că este necesară înființarea altor posturi, Penitenciarul Timișoara poate face în acest sens o solicitare operatorului de telefonie, fără a depăși numărul de posturi telefonice comunicat și instalat inițial, la începutul contractului.

Astfel, ținând cont de cele mai sus prezentate, necesarul de telefoane pentru deținuți și personalul de supraveghere nu va fi mai mare decât numărul maxim stabilit inițial, ci mai mic sau egal cu acesta;

ș) softul serverului de telefonie să aibă opțiune de infochiosc și datele personale să poată fi consultate de către deținut după identificarea prealabilă cu cardul propriu, în totalitate sau secvențial pe fiecare tip de informație, opțiunea asigurând o consultare minimă cel puțin pentru datele care rezultă din interfață, respectiv: sold disponibil, sold indisponibil, sold de credit, zilele câștig, data propozabilă expirare pedeapsă activă; Modulul PMSTEL va furniza toate informațiile necesare interconectării ca și datele ce urmează a fi prelucrate de către sistemul de telefonie și puse la dispoziția deținuților prin intermediul funcției Infochiosc.

t) în vederea protejării datelor cu caracter personal legate de deținuți, sistemul de telefonie nu va accesa, memora sau manipula nicio informație legată de persoanele de mai sus, cu excepția unui cod care identifică în mod unic deținuții; Modulul PMSTEL va furniza toate informațiile necesare interconectării ca și datele ce urmează a fi prelucrate de către sistemul de telefonie și puse la dispoziția deținuților prin intermediul funcției Infochiosc.

ț) pentru a gestiona în timp real informația legată de soldul din contul deținuților, sistemul de telefonie va opera în baza de date a unității penitenciare prin apelarea unor funcții realizate și puse la dispoziție de către unitatea penitenciară;

u) interconectarea cu aplicația PMSWEB se face prin modulul specializat PMSTEL, pus la dispoziție de Administrația Națională a Penitenciarelor.

### **7. Implementarea sistemului de telefonie**

**Operatorul de telefonie va operaționaliza sistemul de telefonie în sensul posibilității exercitării dreptului la convorbiri într-un termen de maximum 2 luni de la semnarea contractului, în caz contrar acesta obligându-se la plata unor daune în cuantum de 200 lei/zi de întârziere, începând cu a 31 –a zi de la semnarea contractului**

Nu se permite subcontractarea serviciilor efective de telefonie pentru deținuți, însă operatorul de telefonie va putea subcontracta lucrările de instalare și întreținere a echipamentelor sistemului, pe toată durata contractului.



Lângă fiecare aparat telefonic operatorul de telefonie afișează obligatoriu instrucțiunile de folosire și tarifele practicate într-un suport metallic cu geam securizat fixare pe perete/stâlpi/suporturi/grilaje într-un loc vizibil în apropierea telefonului. Acestea vor fi actualizate de către operatorul de telefonie, ori de câte ori vor suferi modificări.

Costul inițial de emitere a cardului, precum și cel aferent schimbărilor ulterioare pe fondul deteriorării sau pierderii sunt în sarcina operatorului de telefonie.

Plata convorbirilor telefonice este suportată de deținut.

### **8. Cerințe de tarifare**

**Operatorul de telefonie ofertează tarifele de telefonie fără a depăși media tarifelor de telefonie la cartelele PrePay pe tipuri de rețele de telefonie, practicate de operatorii naționali de telefonie la momentul întocmirii documentației de atribuire.**

**Media tarifelor de telefonie la cartelele PrePay pe tipuri de rețele de telefonie se calculează de către Penitenciarul Timișoara și se comunică ofertanților prin documentația de atribuire.**

Menționăm faptul ca la stabilirea tarifelor medii au fost luate în considerare cartelele prepay fără extraopțiuni, motivat pe faptul că aceste extraopțiuni nu au caracter de continuitate, acestea variind în funcție de operatorul de telefonie, promoții, sărbători, evenimente etc.

### **9. Definiții:**

a) PMSWEB reprezintă aplicația de evidență informatizată a datelor deținuților folosită în toate unitățile sistemului penitenciar;

b) PMSTEL reprezintă aplicația web de punere la dispoziție prin intermediul unei funcții, către sisteme externe, a unui set minimal de date necesar pentru realizarea de convorbiri telefonice;

c) Infochioșc reprezintă aplicația informatică pusă la dispoziția deținuților pentru accesarea datelor personale și a legislației generale de interes public, în baza autentificării cu codul unic de bare, pentru obținerea cel puțin a datelor care rezultă din interfață, respectiv: sold disponibil, sold indisponibil, sold de credit, zilele câștig, data propozabilă expirare pedeapsă activă.

### **10. Anularea procedurii**

Penitenciarul Timișoara are dreptul de a anula procedura pentru atribuirea contractului, dacă ia această decizie, de regulă înainte de data transmiterii comunicării privind rezultatul procedurii și, oricum, înainte de data încheierii contractului, numai în următoarele cazuri:

a) nu au fost depuse oferte;

b) au fost depuse numai oferte care nu îndeplinesc cerințele din documentație;

c) încălcări ale prevederilor legale afectează procedura de atribuire sau este imposibilă încheierea contractului.

Decizia de anulare nu creează nicio obligație Penitenciarului Timișoara față de participanți.

Penitenciarul Timișoara are obligația de a comunica în scris tuturor participanților la procedura de atribuire, în cel mult 3 zile lucrătoare de la data anulării, atât încetarea



obligațiilor pe care aceștia și le-au creat prin depunerea ofertei, cât și motivul concret care a determinat decizia de anulare.

### **11. Modul de obținere a documentației de atribuire**

Documentația de atribuire dacă se dorește pe suport de hârtie, se poate obține contracost pentru suma de 30 lei direct de la sediul Penitenciarului Timișoara, în baza unei solicitări scrise, persoana de contact Marcel STAN-compartiment achiziții.

În cazul în care documentația se solicită în format electronic, se va pune la dispoziția solicitantului în mod gratuit.

Anunțul de licitație se transmite spre publicare în 2 publicații de circulație națională, va fi publicat pe site-ul Penitenciarului Timișoara și se afișează la sediul Penitenciarului Timișoara din strada Popa Șapcă, nr. 7, jud. Timiș, cu minim 20 zile înainte de data limită pentru depunerea ofertelor.

**Subcomisar de penitenciare Liviu Ștefănița MARICA**  
**Director Adjunct Siguranța Deținerii și Regim Penitenciar**

**Șef serviciu logistică**  
**Comisar șef de penitenciare Mariana ALEXEEV**

**Comisar de penitenciare Georgeta BĂDICU**  
**Consilier Juridic**

**Subinspector de penitenciare Gheorghe VELESCU**  
**Compartiment I.T.**





romania2019.eu

Ministerul Justiției  
Administrația Națională a Penitenciarelor  
Penitenciarul Timișoara

Avizat  
Director economico-administrativ  
Comisar șef de penitenciare LILIANA TEODOROVICI

Nr. 438431 din 25.04.2015

APROB  
Ordonator terțiar de credite  
Comisar șef de penitenciare  
dr. Georgeta ALEXEEV

### DOCUMENTAȚIE DE ATRIBUIRE

#### I. Autoritatea contractantă

##### I.1. Autoritatea organizatoare

Denumire: <b>PENITENCIARUL TIMIȘOARA</b>		
Adresa : Strada Popa Șapcă nr.7		
Localitate : Timișoara	Cod postal 300057	Țara ROMÂNIA
Persoana de contact: Marcel STAN –compartiment achizitii	Telefon: 0256/200030	
E-mail: achizitii.ptimisoara@anp.gov.ro;	Fax: 0256/293349	
Adresa de internet: <a href="http://anp.gov.ro/penitenciarul-timisoara/informatii-de-interes-public/achizitii-publice/">http://anp.gov.ro/penitenciarul-timisoara/informatii-de-interes-public/achizitii-publice/</a>		

##### I.2. Principala activitate sau activități ale autorității organizatoare

<input checked="" type="checkbox"/> - Ministere ori alte autorități publice centrale inclusiv cele subordonate la nivel regional sau local	<input checked="" type="checkbox"/> -Ordine publică / siguranță națională
--	---

Alte informații și/sau clarificări pot fi obținute

- La adresa mai sus menționată

Date limită de primire a solicitărilor de clarificări

Data **14.05.2019**

Ora limită **15<sup>00</sup>**

Adresa str. Popa Șapcă, nr.7, Timișoara, Timiș; email achizitii.ptimisoara@anp.gov.ro; Fax 0256/293349

Notă : Transmiterea solicitărilor de clarificări sau solicitărilor de clarificări suplimentare după data de 14.05.2019 orele 15<sup>00</sup> implică imposibilitatea Penitenciarului Timișoara de a mai răspunde la acestea.

Data limită de transmitere a răspunsurilor la clarificări **17.05.2019, ora 15<sup>00</sup>**



## II Obiectul contractului

### II.1. Descriere

II.1.1. Denumire: Contract având ca obiect : Implementarea unui sistem de telefonie în scopul exercitării dreptului deținuților la convorbiri telefonice, în condițiile stabilite de Decizia nr. 463/2017 completată și modificată prin Decizia nr. 383/2018 a directorului general al Administrației Naționale a Penitenciarelor și Decizia 593/2018 a directorului general al Administrației Naționale a Penitenciarelor
II.1.2. Locația: Locația (spațiile din unitate stabilite de aceasta): Spațiile din Penitenciarul Timișoara, stabilite de către autoritatea contractantă Perioada în care poate fi vizitată locația <b>02.05-13.05.2019 (zilnic, între orele 08<sup>00</sup>-14<sup>00</sup>, cu excepția zilelor de sâmbătă și duminică și sărbătorilor legale)</b>
II.1.3. Procedura se finalizează prin : <input checked="" type="checkbox"/> - <b>Încheierea unui contract</b> Contractul se va încheia cu un singur operator de telefonie.
II.1.4. Durata contractului: Contractul se va încheia pentru o perioadă de 2 ani de la data semnării, cu posibilitatea prelungirii prin act adițional până la instalarea și darea în exploatare, de către operatorul economic câștigător al următoarei proceduri de licitație publică, a sistemului de efectuare a convorbirilor telefonice de către deținuți
II.1.5 Ofertele alternative sunt acceptate <input checked="" type="checkbox"/> - <b>NU</b>

## III. Procedura

III.1. Procedura selectată : <b>Licitatie publica</b>
III.2. Legislația aplicată <b>Legea nr. 254/2013</b> privind executarea pedepselor și a măsurilor privative de libertate dispuse de organele judiciare în cursul procesului penal, cu modificările și completările ulterioare, <b>Legea nr. 213/1998</b> privind bunurile proprietate publică, cu modificările și completările ulterioare, <b>Hotărârea Guvernului nr. 1.228/1990</b> pentru aprobarea Metodologiei concesiunii, închirierii și locației gestiunii, cu modificările ulterioare, <b>Hotărârea Guvernului nr. 1.389/2000</b> privind abilitarea Ministerului Justiției - Direcția Generală a Penitenciarelor de a închiria unele bunuri aflate în proprietatea publică a statului și în administrarea sa, <b>Hotărârea Guvernului nr. 157/2016</b> pentru aprobarea Regulamentului de aplicare a Legii nr. 254/2013 privind executarea pedepselor și a măsurilor privative de libertate dispuse de organele judiciare în cursul procesului penal, cu modificările și completările ulterioare.

## IV. Documente de calificare

Documentele de calificare vor fi prezentate într-un plic închis (lipit). La acesta se atașează originalul documentului care atestă plata taxei de participare, împreună cu o adresă de înaintare.

Nu se admit documente transmise prin e-mail sau fax.



Documentele depuse după termenul-limită, **respectiv 23.05.2019, orele 09<sup>00</sup>**, conduc la respingerea respectivului operator de telefonie de a participa la ședința de licitație publică.

Prezentarea tuturor documentelor de calificare solicitate este obligatorie la depunerea ofertei, cu excepția anexei nr. 5 la prezenta documentație - Angajament de confidențialitate, care se prezintă la încheierea contractului cu operatorul de telefonie desemnat câștigător.

**Lipsa unui document duce la excluderea din procedura de licitație.**

<b>IV.1. Situația personală a candidatului/ofertantului</b>	
<b>1. Fișă de informații generale</b> Solicitat original - [X]	<b>Cerință obligatorie</b> Completare formular <b>anexa nr. 1</b> la prezenta documentație
<b>2. Declarație pe propria răspundere</b> că operatorul economic nu are datorii față de instituțiile din sistemul administrației penitenciare Solicitat original - [X]	<b>Cerință obligatorie</b> În situația în care unitatea penitenciară constată că operatorul de telefonie are datorii neachitate în termen față de unitățile din sistemul administrației penitenciare, acesta va fi exclus din cadrul procedurii respective.
<b>3. Declarație</b> Solicitat original [X]	<b>Cerință obligatorie</b> Completare formular <b>anexa nr. 4</b> la prezenta documentație din care să reiasă inexistența relațiilor de rudenie sau afinitate de până la gradul IV sau relații de orice altă natură între reprezentantul legal al operatorului de telefonie și administrator/asociații acestuia, pe de o parte, și personalul din conducerea Administrației Naționale a Penitenciarelor, director general, directori generali adjuncți și directori, respectiv conducerea Penitenciarului Timișoara, în care contractul va produce efecte, director și directori adjuncți, pe de altă parte De asemenea nu pot participa la licitație operatori de telefonie ai căror reprezentanți, asociați sau personal angajat au calitatea de funcționar public cu statut special sau personal civil în cadrul sistemului penitenciar. Această declarație se va completa și de către subcontractant, în cazurile și pentru operațiunile permise, la subcontractare.
<b>4. Certificat fiscal</b> Solicitat original sau copie legalizată [X]	<b>Cerință obligatorie:</b> -Certificat fiscal eliberat de Compartimentul Impozite și Taxe Locale ale unității administrative teritoriale de pe raza căreia societatea are sediul social, care să ateste că societatea ofertantă nu se înregistrează cu debite la bugetul local, valabil la data deschiderii ofertelor( original sau copie legalizată) <b>-Prezența debitelor impune eliminarea din cadrul licitației</b>



**5. Certificat de atestare fiscală**

Solicitat original sau copie  
legalizata [X]

**6. Declaratie pe propria  
raspundere din partea  
operatorului economic**  
Solicitat original [X]

**7. Certificat de participare la  
licitatie cu oferta independenta**  
Solicitat original [X]

**Cerința obligatorie:**

-Certificat de atestare fiscală eliberat de organul administrare fiscală al unității administrative teritoriale de pe raza căreia societatea isi are sediul social privind plata obligațiilor la bugetul general consolidat , valabil la data deschiderii ofertelor( original sau copie legalizată), emis cu maximum 30 de zile inainte de data sedintei de licitatie publică.

**-Prezența debitorilor impune eliminarea din cadrul licitației**

**Cerința obligatorie:**

La licitația desfășurată în sistemul administrației penitenciare nu poate participa timp de 3 ani operatorul de telefonie care, în perioada derulării contractului/contractelor anterioare, s-a aflat în una dintre situațiile:

a) a avut litigii cu o unitate penitenciară în privința unui contract de locațiune având destinație de asigurare a dreptului la convorbiri telefonice și s-a stabilit culpa părții prin hotărâre judecătorească definitivă, termenul se calculează în raport cu data rămânerii definitive a hotărârii sus-menționate;

b) a prezentat documente falsificate pentru înscrierea la licitațiile anterioare organizate de o unitate penitenciară; termenul se calculează în raport cu data rămânerii definitive a hotărârii judecătorești de constatare a falsului;

c) a participat la alte licitații publice având destinație de asigurare a dreptului la convorbiri telefonice desfășurate în sistemul administrației penitenciare, a adjudecat, dar a refuzat încheierea contractului de închiriere; termenul se calculează în raport cu data la care era obligat să semneze contractul în cauză;

d) a deținut un contract de închiriere pentru spațiu având destinație de asigurare a dreptului la convorbiri telefonice într-o unitate penitenciară și a renunțat la acesta pe perioada derulării contractului; termenul se calculează în raport cu data când contractul inițial ar fi încetat la expirarea termenului convenit la încheierea lui.

La licitație nu sunt admise persoanele juridice la care asociații unici sau majoritari dețin sau controlează entități ce se încadrează la lit. a) - d).

De asemenea, la licitație nu pot participa persoanele juridice la care asociații unici sau majoritari sunt entități care, potrivit documentației de atribuire, nu au vocația să participe în nume propriu la această procedură, din cauza interdicțiilor stabilite.

**Cerința obligatorie:**

Completare formular anexa nr. 3 la prezenta documentație.

La licitația publică ce face obiectul prezentei documentații de atribuire, nu pot participa societăți, entități deținute sau controlate de aceeași persoană, fizică sau juridică.





<p><b>8. Angajament de confidențialitate</b> Solicitat copie  X </p>	<p><b>Cerința obligatorie:</b> Completare formular <b>anexa nr. 5</b> la prezenta documentație. <b>Se prezintă la încheierea contractului cu operatorul de telefonie desemnat câștigător.</b> Neasumarea angajamentului de confidențialitate de către operatorul de telefonie desemnat castigator conduce la imposibilitatea semnării contractului, din vina exclusivă a acestuia.</p>
<p><b>IV.2. Capacitatea de exercitare a activității profesionale ( înregistrare)</b></p>	
<p>Persoane juridice române</p> <p>Solicitat original sau copie legalizată X </p> <p><b>Declarație pe proprie răspundere</b> Solicitat  X </p> <p><b>Anexa la declarația pe proprie raspundere</b> Solicitat X </p> <p><b>Certificatul constatator eliberat de Oficiul Național al Registrului Comerțului</b> Solicitat  X </p> <p><b>Certificat de înregistrare fiscală</b> Solicitat  X </p>	<p><b>Cerința obligatorie:</b> Să prezinte dovada deținerii licenței de operare în materia prestării serviciilor de telefonie voce sau dovada că este împuternicit, acționează în calitate de mandatar, agent sau comisionar, în acest sens, potrivit prevederilor legale, aspect materializat într-un înscris valabil care să ateste calitatea de furnizor de rețele sau de servicii de comunicații electronice eliberat de Autoritatea Națională pentru Administrare și Reglementare în Comunicații.</p> <p><b>Cerința obligatorie:</b> Declarație pe propria răspundere, semnată de reprezentantul legal al operatorului de telefonie ofertant, prin care acesta confirmă că îndeplinește cerințele de calificare, astfel cum au fost solicitate în caietul de sarcini.</p> <p><b>Cerința obligatorie:</b> Declarația pe propria raspundere mentionata la paragraful anterior va fi însoțită de o anexă (model anexa nr. 10 la documentatia de atribuire) în care ofertantul trebuie să menționeze succint, dar precis, modul concret de îndeplinire a cerințelor tehnice de către sistemul de telefonie ce va fi implementat, stabilite conform punctului 6 din caietul de sarcini .</p> <p><b>Cerința obligatorie:</b> Certificatul constatator eliberat de Oficiul Național al Registrului Comerțului, emis cu maximum 30 de zile înainte de data licitației.</p> <p><b>Cerința obligatorie:</b> Certificat de înregistrare fiscal (CUI), copie conformă cu originalul, semnată și ștampilată.</p>
<p><b>IV.3. Situația economico-financiară</b></p>	
<p><b>Informații privind situația economico-financiară</b> Solicitat  X </p>	<p><b>Cerinta obligatorie:</b> Scrisoare de bonitate din partea unei bănci –în original, emisă cu maximum 30 de zile înainte de data ședinței de licitație publică</p>



IV.4. Capacitatea tehnică și/sau profesională	
<p><b>Informații privind capacitatea tehnică</b> Solicitat  X </p> <p><b>Informații privind implementarea unui sistem de management al calității</b> Solicitat  X </p>	<p><b>Cerinta obligatorie:</b> Lista cu dotările și personalul de care dispune operatorul de telefonie pentru a putea asigura activitatea de telefonie în spațiul licitat, conform caietului de sarcini, inclusiv pentru subcontractanți, după caz. (lista va cuprinde exclusiv dotările și personalul de care dispune operatorul de telefonie pentru instalarea, functionarea și mentenanța sistemului de telefonie din Penitenciarul Timișoara pe toată durata contractului).</p> <p>Operatorul de telefonie trebuie să facă dovada implementării în organizația sa a unui sistem de management al calității certificat ISO 9001 sau echivalent, valabil la data licitației. Penitenciarul Timișoara se va raporta la sistemele de asigurare a calitatii bazate pe seriile de standarde europene relevante, certificate de organisme conforme cu seriile de standarde europene privind certificarea. În conformitate cu principiul recunoașterii reciproce, autoritatea organizatoare are obligația de a accepta certificate echivalente emise de organisme stabilite în alte state ale Uniunii Europene.</p>
IV.5 Tariful în lei/minut/apel telefonic cu TVA inclus	
<ol style="list-style-type: none"><li>1. Rețea fixă România</li><li>2. Rețea mobilă România</li><li>3. Rețea fixă Republica Moldova</li><li>4. Rețea mobilă Republica Moldova</li><li>5. Rețea fixă UE, SUA, Canada</li><li>6. Rețea mobilă U.E., SUA, Canada</li><li>7. Alte rețele internaționale</li></ol>	<p>Tariful pentru chirie și tarifele pentru telefonie oferite se depun odată cu documentele de calificare, conform regulilor de la punctul V.2 al documentației de atribuire și nu se modifică pe toată durata derulării contractului, cu excepția apariției unor modificări legislative care afectează tarifele oferite. De asemenea, în același plic ce conține tariful pentru chirie și tarifele pentru telefonie oferite se va depune și „Declarație privind suprafața închiriată” ( anexa 11 la prezenta documentație)</p> <p>Penitenciarul Timișoara stabilește în <b>anexa nr. 2 la prezenta documentație</b>, prezentată în original, tipurile de rețea, mobilă sau fixă, pe care ofertanții le completează cu propunerea tarifelor (lei/minut/apel cu TVA inclus) pe care le ofertează.</p>

## V. Desfășurare procedură

<b>V.1. Taxa de participare</b>	<p><b>Cuquantumul taxei de participare este fix, respectiv 500 lei.</b></p> <p>Forma de constituire a taxei de participare:</p> <ul style="list-style-type: none"><li>• virament în contul Penitenciarului Timișoara (CUI 4269126), RO97TREZ6215005XXX000309, deschis la Trezoreria Timișoara;</li><li>• depunere în numerar în casieria unității.</li></ul> <p>Taxa de participare, indiferent de forma de constituire, trebuie să fie prezentată cel mai târziu până la ora de începere a procedurii de licitație publică, lipsa dovezii care atestă plata acesteia, conducând la excluderea operatorului de telefonie respectiv din sedinta de licitație. În aceasta situație, plicul cu</p>
---------------------------------	---



romania2019.eu

	<p>oferta depusă de către respectivul operator de telefonie nu va fi deschis.</p> <p>Taxa de participare depusă de câștigătorul licitației i se restituie acestuia după încheierea contractului, iar celorlalți participanți li se restituie după adjudecare.</p> <p>În cazul în care oferta este retrasă după deschiderea plicurilor și înainte de adjudecarea licitației, ofertantul pierde dreptul de recuperare a sumei depuse ca taxă de participare.</p> <p>De asemenea, în situația în care, după adjudecarea licitației, ofertantul câștigător refuză semnarea contractului, acesta pierde dreptul de recuperare a sumei depuse ca taxă de participare.</p>
<p><b>V.2. Modul de prezentare a ofertei</b></p>	<p>Documentele vor fi introduse într-un plic închis și sigilat(lipit) care se înaintează însoțit de o adresă din partea ofertantului. <b>(anexa nr. 6 la documentație)</b>, precum și de o copie conform cu originalul a documentului prin care se atestă faptul ca ofertantul a plătit taxa de participare.</p> <p>Plicul va fi marcat cu denumirea și adresa ofertantului, precum și cu inscripția „ <b>A NU SE DESCHIDE ÎNAINTE DE DATA DE 23.05.2019 ORA 11,00 (Licitație pentru implementarea unui sistem de telefonie în scopul exercitării dreptului deținuților la convorbiri telefonice)</b> .</p> <p>În interiorul plicului mai sus menționat vor fi introduse documentele ofertei, astfel :</p> <ul style="list-style-type: none"><li>- în plic distinct, închis și sigilat(lipit), pe care este înscrisă mențiunea " Documente calificare" vor fi introduse documentele de calificare prevăzute la punctele IV.1-IV.4 din documentația de atribuire.</li><li>- în plic distinct, închis și sigilat(lipit), pe care va fi înscrisă mențiunea "Tarife" se vor introduce tariful pentru chirie și tarifele pentru telefonie oferite, precum și „ Declarație privind stabilirea suprafeței închiriate" (model anexa 11 la documentația de atribuire).</li></ul> <p>Limba de redactare a documentelor de calificare și a ofertei este limba română.</p> <p><b><u>Termenul limită pentru depunerea ofertei este 23.05.2019, orele 09,00.</u></b></p> <p>Oferta /ofertele primită /primită de Penitenciarul Timișoara după expirarea datei limită pentru depunerea ofertei nu va/nu vor fi luate în considerare.</p> <p>Oferta care e depusă la o altă adresă decât cea stabilită în documentația de atribuire ori care este primită de Penitenciarul Timișoara după expirarea datei limită pentru depunerea ofertelor, se returnează nedeschisă.</p>



romania2019.eu

**V.3. Deschiderea plicurilor cu documentele depuse**

În data de **23.05.2019, ora 11.00**, la sediul Penitenciarului Timișoara.

Plicurile închise și sigilate(lipite) se predau comisiei la data de **23.05.2019 ora 11,00**, comisie care va proceda la deschiderea licitației , respectiv la deschiderea plicurilor ofertanților.

**Prezența reprezentanților ofertanților este obligatorie, sens în care vor prezenta împuternicire semnată și ștampilată de reprezentantul legal și cartea de identitate.**

Modul de desfășurare a procedurii va fi consemnat într-un proces-verbal întocmit de comisia de licitație, document care va fi pus la dispoziția participanților.

În deschiderea procedurii de licitație, comisia va proceda la verificarea identității persoanelor participante și a calității acestora în cadrul procedurii de licitație publică. Persoanele care nu vor prezenta împuternicire semnată și ștampilată de reprezentantul legal, precum și cartea de identitate nu vor avea dreptul de a participa la sesiunea de licitație.

În continuare, comisia va proceda la verificarea datei și orei de depunere a plicurilor cu oferte, a existenței adresei de însoțire și a copiei în conformitate cu originalul, a documentului care atestă plata taxei de participare.

Comisia de licitație va proceda într-o primă etapă la deschiderea plicurilor ofertanților ce conțin documentele de calificare prezentate, în urma analizei acestora stabilindu-se ofertanții care îndeplinesc condițiile de participare.

În cazul ofertanților care nu îndeplinesc condițiile de participare, comisia va consemna în procesul verbal motivele care au condus la excluderea acestora din sesiunea de licitație, plicurile ofertanților respectivi, ce conțin tarifele pentru chirie și telefonie ofertate , rămânând sigilate (lipite). Acestor oferte nu li se va aplica algoritmul de calcul ce sta la baza desemnării ofertantului castigator.

În cazul ofertanților pentru care s-a constatat îndeplinirea cerințelor de participare, comisia va proceda la deschiderea plicurilor ce conțin tarifele pentru chirie și cele de telefonie ofertate.

În primul rând, comisia va analiza dacă tarifele de chirie ale ofertanților sunt cel puțin egale cu 42 lei/mp/lună, fără a se comunica ofertanților valoarea ofertată de către fiecare în parte, ci doar faptul că tarifele pentru chirie ale fiecărui ofertant sunt conform sau nu cerinței impuse de documentația de atribuire.

În situația în care un operator de telefonie a ofertat un tarif pentru chirie mai mic de 42 lei/mp/lună, acesta va fi exclus din

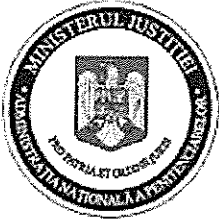

romania2019.eu

licitatie, iar oferta sa nu va face obiectul aplicarii algoritmului de calcul ce sta la baza desemnarii ofertantului castigator.

În al doilea rând, comisia va analiza daca tarifele de telefonie oferite de operatorii de telefonie se încadrează în valorile impuse prin anexa nr.7 la documentația de atribuire și dacă acestea corespund tipurilor de rețele de telefonie stabilite conform anexei nr.2 la documentație, fără a se comunica ofertanților valoarea oferita de către fiecare în parte, ci doar faptul că tarifele pentru telefonie ale fiecarui ofertant sunt conforme sau nu cerințelor impuse de documentația de atribuire.

În situația în care un operator de telefonie nu a oferit tarifele pentru telefonie conform cerințelor anexei 2 și 7 la documentația de atribuire, acesta va fi exclus din licitație, iar oferta sa nu va face obiectul aplicării algoritmului de calcul ce stă la baza desemnării ofertantului câștigător.

În cazul ofertanților pentru care s-a constatat îndeplinirea cerințelor solicitate cu privire la nivelul minim al chiriei oferite, respectiv nivelul maxim al ofertei pentru tarifele de telefonie, cu respectarea tipurilor de rețele de telefonie, comisia va proceda la verificarea documentului „Declarație privind stabilirea suprafeței închiriate” prin care ofertanții declară suprafața totală necesară a fi închiriată pentru implementarea sistemului de telefonie (model anexa 11 la documentația de atribuire).

În urma verificării modului de stabilire de către fiecare ofertant a suprafeței ce urmează să fie închiriate, comisia va constata dacă formularul „Declarație privind stabilirea suprafeței închiriate” respectă sau nu modelul prevăzut în anexa 11 la documentația de telefonie.

În situația în care datele înscrise în formular sunt incomplete sau modul de stabilire al suprafeței închiriate de către ofertant conține erori, ofertantul nu va avea posibilitatea modificării formularului, fiind exclus din procedura de licitație. În acest caz oferta sa nu va face obiectul aplicării algoritmului de calcul ce stă la baza desemnării ofertantului castigator.

În cazul operatorilor de telefonie pentru care comisia constată completarea formularului „Declarație privind stabilirea suprafeței închiriate” în conformitate cu prevederile anexei 11 la documentația de atribuire, comisia va proceda la aplicarea algoritmului și formulelor de calcul pentru stabilirea «ofertei celei mai avantajoase din punctul de vedere al chiriei și al tarifelor pentru telefonie».

Criteriul de atribuire al procedurii de licitație este «oferta cea mai avantajoasă din punctul de vedere al chiriei și al tarifelor



romania2019.eu

pentru telefonie», utilizându-se următoarea formulă:

$$\text{Punctaj final} = 20 \times V \text{ chirie oferta}_ / V \text{ max. chirie} + 80 \times V \text{ tarife telefonie oferta}_ / V \text{ tarife telefonie min.}$$

Punctajul final poate avea maximum 100 de puncte.

$V \text{ chirie oferta}_$  = valoarea în lei a chiriei oferite, reprezentând prețul oferit pe mp înmulțit cu suprafața închiriată;

$V \text{ max. chirie}$  = oferta cu cea mai mare valoare în lei a chiriei oferite, reprezentând prețul oferit pe mp înmulțit cu suprafața închiriată;

Tariful oferit pentru chirie nu poate fi mai mic de 42 lei/mp/lună. Nerespectarea cerinței duce la excluderea din procedură.

$V \text{ tarife telefonie oferta}_$  = valoarea ofertei în urma aplicării formulei de calcul, din perspectiva proporțiilor alocate tipurilor de rețea de telefonie;

$V \text{ tarife telefonie min.}$  = valoarea ofertei care a obținut cel mai mare punctaj după aplicarea formulei de calcul, din perspectiva proporțiilor alocate celor mai uzitate tipuri de rețea de telefonie.

Modul de calcul al  $V \text{ tarife telefonie oferta}_$  = proporția minutelor în rețea fixă România din totalul minutelor vorbite x (tarif minim oferit rețea fixă România/tarif oferit rețea fixă România) + proporția minutelor în rețea mobilă România din totalul minutelor vorbite x (tarif minim oferit rețea mobilă România/tarif oferit rețea mobilă România) + proporția minutelor în rețea fixă Moldova din totalul minutelor vorbite x (tarif minim oferit rețea fixă Moldova/tarif oferit rețea fixă Moldova) + proporția minutelor în rețea mobilă Moldova din totalul minutelor vorbite x (tarif minim oferit rețea mobilă Moldova/tarif oferit rețea mobilă Moldova)+ proporția minutelor în rețea fixă UE, SUA, Canada din totalul minutelor vorbite x (tarif minim oferit rețea fixă UE,SUA, Canada /tarif oferit rețea fixă UE, SUA, Canada)+ proporția minutelor în rețea mobilă UE, Canda din totalul minutelor vorbite x (tarif minim oferit rețea mobilă UE, SUA, Canada/tarif oferit rețea mobilă UE, SUA, Canada)+proporția minutelor în alte rețele internaționale din totalul minutelor vorbite x (tarif minim oferit în alte rețele internaționale/tarif oferit în alte rețele internaționale).

Suma proporțiilor minutelor vorbite în diferite rețele de telefonie este 100.

$V \text{ tarife telefonie oferta}_$  trebuie să însumeze maximum 100 de puncte, din perspectiva celor maximum 80 de puncte



romania2019.eu

acordate tarifelor de telefonie în punctajul final al operatorului participant la procedură.

Penitenciarul Timișoara a stabilit tipurile de tarife de rețea de telefonie în funcție de tipul acestora (mobilă sau fixă) și destinația apelurilor ( România, Republica Moldova, Uniunea Europeană, SUA și Canada, alte destinații internaționale ( anexa 8 la prezenta documentație)

Penitenciarul Timișoara a stabilit proporția tarifelor de rețea de telefonie în algoritmul de calcul privind V tarife telefonie oferta\_ în funcție de cele mai uzitate tipuri de rețea de telefonie, date obținute din analiza ultimului an a opțiunilor rezultate din convorbirile deținuților din acea unitate ( anexa 8 la prezenta documentație).

**Tarifele de telefonie oferite de către operator nu trebuie să depășească media tarifelor de telefonie la cartelele PrePay pe tipuri de rețele de telefonie practicate de operatorii naționali de telefonie la momentul întocmirii documentației de atribuire, stabilite de către Penitenciarul Timișoara, conform anexei nr. 7 la prezenta documentație. Nerespectarea cerinței duce la excluderea din procedură.**

În situația în care există deja în derulare un astfel de contract cu Penitenciarul Timișoara, prestarea serviciilor ca urmare a prezentei proceduri se va desfășura în paralel cu serviciile contractate anterior, potrivit clauzelor specifice fiecăruia dintre contracte.

La solicitarea operatorului de telefonie din contractul anterior, contractul poate fi reziliat, prin acordul părților, dar numai după operaționalizarea sistemului de telefonie al operatorului de telefonie declarat câștigător, potrivit prezentei proceduri.

În termen de **3 zile lucrătoare** de la data comunicării procesului-verbal de declarare a ofertei câștigătoare, participanții la licitație pot formula contestații referitoare la organizarea și desfășurarea procedurii.

Directorul Penitenciarului Timișoara va nominaliza o altă comisie, care va analiza și soluționa eventualele contestații, în termen de 2 zile lucrătoare de la înregistrarea acestora, la sediul Penitenciarului Timișoara

După expirarea termenului de depunere a contestațiilor și de soluționare a eventualelor contestații se comunică în scris fiecărui ofertant calificat rezultatul procedurii.

În termen de **5 zile** de la data comunicării rezultatului procedurii de licitație publică, ofertantul declarat câștigător este invitat la sediul Penitenciarului Timișoara în vederea încheierii



	contractului având ca destinație implementarea sistemului de efectuare a convorbirilor telefonice.
<b>V.4. Stabilirea chiriei</b>	Chiria care urmează a fi achitată de către operatorul de telefonie declarat câștigător este prețul ofertat în lei/mp/lună, raportat la suprafața închiriată. <u>Calculul suprafeței închiriate se realizează luând în calcul amprenta la orizontală a echipamentelor / dispozitivelor din compunerea sistemului (exemplu conform anexei 9 la documentația de atribuire).</u>
<b>V.5. Perioada de valabilitate a ofertei</b>	Minim până la semnarea contractului
<b>V.6. Posibilitatea retragerii sau modificării ofertei</b>	Ofertantul nu are dreptul de a retrage sau modifica oferta de calificare sub sancțiunea excluderii acestuia de la procedura pentru atribuirea contractului.

#### VI. Criterii de atribuire

**VI.1** Oferta cea mai avantajoasă din punctul de vedere al chiriei și al tarifelor pentru telefonie «Oferta cea mai avantajoasă din punctul de vedere al chiriei și al tarifelor pentru telefonie» este cea care va acumula cel mai mare punctaj final în urma aplicării algoritmului de calcul.

#### VII. Atribuirea contractului

<b>VII.1. Ajustarea prețului contractului</b>	Prețul va fi ferm în lei pe toată durata de valabilitate a contractului. Noțiunea de “preț al contractului” se referă la tariful pentru chirie ofertat ( exprimat în lei/mp/lună) și la tarifele pentru telefonie ofertate (exprimate în lei cu TVA/minut/apel), care nu se modifică pe toată durata derulării contractului, cu excepția apariției unor modificări legislative care afectează tarifele ofertate.”
---	--

Întocmit  
Compartiment achiziții  
Agent Marcel STAN

Verificat  
Șef serviciu logistică  
Comisar șef Mariana ALEXEEV



Media tarifelor de telefonie la cartele prepaid ale principalilor operatori de telefonie nationali  
valabila la 22.04.2019

lei cu TVA/apel/minut

Zona	Orange	Vodafone	Telekom	RDS-RCS	Media tarifelor
Retea fixa Romania	0.2379	0.8565	0.9041	0.0714	0.52
Retea mobila Romania	0.2379	0.8565	0.9041	0.0714	0.52
Retea fixa Rep. Moldova	1.4275	1.9034	2.9502	2.2840	2.14
Retea mobila Rep. Moldova	3.8543	2.3792	2.9502	2.2840	2.87
Retea fixa UE SUA, Canada	1.4275	1.9034	2.7599	0.0714	1.54
Retea mobila UE, SUA, Canada	2.3792	2.3792	2.7599	0.2379	1.94
Alte retele internationale	3.8543	3.8067	4.3777	2.2840	3.58

Curs leu/euro la 22.04.2019 4.7584

## TARIFE OPERATORI TELEFONIE PREPAY LEI CU TVA

Operator telefonie	euro/min/apel	lei/min/apel
<b>Orange</b>		
apel catre orice retea nationala	0.0500	0.2379
apeluri catre retele fixe Europa, Moldova	0.3000	1.4275
apeluri catre retele mobile Europa, Israel,SUA,Canada	0.5000	2.3792
apeluri catre restul lumii	0.8100	3.8543
<b>Vodafone</b>		
apeluri in retele nationale fixe si mobile	0.1800	0.8565
apeluri in retele fixe Europa	0.4000	1.9034
apeluri in retele mobile Europa	0.5000	2.3792
apeluri catre Israel,Canada,SUA,Hawaii	0.5000	2.3792
apluri catre restul lumii	0.8000	3.8067
<b>Telekom</b>		
apeluri orice numar retele nationale	0.1900	0.9041
zona 1 retele din Grecia, BULGARIA, Serbia, Muntenegru, Fyrom	0.5000	2.3792
zona 2 retele restul Europei	0.6200	2.9502
zona 3 SUA, Canada, Israel	0.6200	2.9502
zona 4 alte tari	0.9200	4.3777
<b>RDS RCS</b>		
apeluri retele fixe nationale	0.0150	0.0714
apeluri retele mobile nationale	0.0150	0.0714
apeluri retele fixe UE,SUA,Canada,China	0.0150	0.0714
apeluri retele mobile SUA,Canada SI China	0.0500	0.2379
apeluri retele mobile din UE 1	0.0400	0.1903
apeluri retele mobile din UE 2	0.0600	0.2855
alte retele internationale	0.4800	2.2840

Intocmit  
Sef serviciu logistica  
Comisar sef Mariana ALEXEEV





OPERATOR DE TELEFONIE

.....  
(denumirea/numele)

## INFORMAȚII GENERALE

1. Denumirea/Numele:

2. Codul fiscal:

3. Adresa sediului central:

4. Telefon:

Fax:

Telex:

E-mail:

Cont ..... Trezoreria

.....  
5. Certificatul de înmatriculare/înregistrare:.....  
(numărul, data și locul de înmatriculare/înregistrare)

6. Obiectul de activitate, pe domenii:

.....  
(în conformitate cu prevederile din statutul propriu)

7. Birourile filialelor/sucursalelor locale, dacă este cazul:

.....  
(adrese complete, telefon/fax, certificate de înmatriculare/înregistrare)

8. Principala piață a afacerilor:

9. Cifra de afaceri pe ultimii 3 ani:

Anul	Cifra de afaceri anuală la 31 decembrie (mii lei)	Cifra de afaceri anuală la 31 decembrie (euro)
1.		
2.		
3.		

Pentru determinarea valorii echivalente în euro , a cifrei de afaceri globale se va utiliza cursul mediu anual de schimb lei/euro , comunicat de BNR, respectiv:

- pentru anul 2018 - 4.6639
- pentru anul 2017 - 4,6597
- pentru anul 2016 - 4,5411

*Furnizor economic,*  
 .....  
 (semnătura autorizată)

ANEXA 2

Unitatea penitenciară .....

**TARIFE OFERTATE**  
**pe tipurile de rețea (mobilă, fixă)**

lei/minut/apel cu TVA inclus

Nr. crt.	Tip rețea	Tariful ofertat lei/minut/apel cu TVA inclus
1	Rețea fixă România	
2	Rețea mobilă România	
3	Rețea fixă Republica Moldova	
4	Rețea mobilă Republica Moldova	
5	Rețea fixă UE S.U.A., Canada	
6	Rețea mobilă U.E. S.U.A., Canada	
7	Alte rețele internaționale	

*Furnizor,*  
 .....  
 (semnătura autorizată și ștampila)

**CERTIFICAT**  
**de participare la licitație cu ofertă independentă**

I. Subsemnatul/Subsemnații, ....., reprezentant/reprezentanți legali al/ai ....., întreprindere/asociere care va participa la procedura de licitație publică organizată de ....., în calitate de autoritate organizatoare, din data de ....., certific/certificăm prin prezenta că informațiile conținute sunt adevărate și complete din toate punctele de vedere.

II. Certific prin prezenta, în numele ....., următoarele:

1. persoana prezentă la licitație are drept de semnătură pe toate documentele aferente licitației, fără a modifica termenii și condițiile prezentate în ofertă;

2. oferta prezentată nu conține elemente care derivă din înțelegeri între concurenți, indiferent de natura lor;

3. detaliile prezentate în ofertă nu au fost comunicate, direct sau indirect, niciunui concurent înainte de momentul oficial al deschiderii publice, anunțată de unitatea organizatoare;

4. consimt descalificarea noastră de la procedura de licitație în condițiile în care cele declarate se dovedesc a fi neadevărate și/sau incomplete în orice privință.

III. Sub rezerva sancțiunilor prevăzute de legislația în vigoare, declar că cele consemnate în prezentul certificat sunt adevărate și întru totul conforme cu realitatea.

*Ofertant,*

Data

.....

.....

Reprezentant/Reprezentanți legal/legali  
(semnături)

(Se completează de către reprezentantul legal/administrator/asociat.)

## DECLARAȚIE

Subsemnatul(a), ....., născut(ă) în localitatea ..... la data de ....., fiul (fiica) lui ..... și a ....., reprezentant legal/administrator/asociat al ..... în funcția de ....., cu domiciliul în localitatea ....., str. .... nr. ...., bl. ...., sc. ...., et. ...., ap. ...., județul/sectorul ....., declar următoarele:

Declar că între reprezentant legal/asociați/administratori, pe de o parte, și personalul din conducerea Administrației Naționale a Penitenciarelor, director general, directori generali adjuncți și directori, respectiv conducerea unității penitenciare în care contractul va produce efecte, pe de altă parte, director și directori adjuncți, nu există relații de rudenie sau afinitate de până la gradul IV inclusiv.

De asemenea, declar că nu am calitatea de funcționar public cu statut special sau personal civil în cadrul sistemului penitenciar.

Existența oricărei relații dintre cele menționate conduce la imposibilitatea participării/excluderea de la procedură.

Mă angajez ca, pe timpul derulării contractului, să anunț orice schimbare a situației menționate anterior, în termen de 3 zile de la momentul luării la cunoștință despre producerea sa, administrației penitenciarului/CE/CD/penitenciarului-spital ....., sub sancțiunea rezilierii unilaterale a contractului, prin intermediul unei simple notificări, fără intervenția instanței de judecată sau orice altă formalitate, cu despăgubirea locatorului pentru prejudiciile produse prin acest fapt.

Dacă în perioada derulării relației contractuale se constată că există încă de la momentul depunerii ofertei sau a intervenit, ulterior, oricare dintre împrejurările descrise mai sus și care atrăgeau excluderea de la procedură, unitatea va putea considera reziliat unilateral contractul, fără intervenția instanței de judecată, printr-o simplă notificare, locatarul având obligația să asigure continuitatea serviciilor telefonice pentru deținuți conform obligațiilor contractuale și să achite chiria stabilită, până la încheierea unui nou contract cu alt furnizor economic.

Mă angajez ca, după semnarea contractului, personalul care desfășoară activități pentru îndeplinirea obligațiilor contractuale să își asume, prin semnare, un angajament de confidențialitate privind nedivulgarea datelor la care are acces în îndeplinirea sarcinilor de serviciu, date despre deținuți, despre locuri sau momente vulnerabile din unitate, despre personalul unității, în măsura în care intră în posesia acestor date.

Cunosc faptul că, în conformitate cu prevederile art. 185 din Legea nr. 254/2013, cu modificările și completările ulterioare, introducerea, în mod ilicit, de telefoane mobile și alte mijloace de comunicare la distanță, cartele SIM, dispozitive de tip

GPS, modemuri de internet, medii de stocare a datelor și alcool într-un penitenciar, centru de reținere și arestare preventivă, centru de arestare preventivă, centru educativ și centru de detenție, în scopul folosirii lor de către deținuți, constituie infracțiuni și se pedepsește cu închisoare de la 6 luni la 3 ani sau cu amendă, precum și faptul că tentativa se pedepsește.

Cunosc de asemenea faptul că, în conformitate cu prevederile art. 186 din Legea nr. 254/2013, cu modificările și completările ulterioare, introducerea în mod ilicit de bunuri și obiecte interzise prevăzute de regulamentul de aplicare a acestei legi, precum și a obiectelor și bunurilor permise a fi primite, folosite și păstrate de deținuți, în penitenciar, centru de reținere și arestare preventivă, centru de arestare preventivă, centru educativ și centru de detenție, constituie contravenție și se sancționează cu amendă de la 100 lei la 500 lei.

Mă angajez să respect regulile de acces și să mă supun controlului de specialitate și antiterorist, ori de câte ori este necesar.

În situația în care voi fi contactat, prin orice modalitate, de către deținuți sau aparținătorii acestora, indiferent de obiectul solicitării lor, voi informa de îndată administrația locului de deținere și voi depune toate diligențele în vederea prevenirii oricăror încălcări ale prevederilor legale.

În situația în care voi lua cunoștință despre săvârșirea unor infracțiuni sau a altor abateri de la normele în vigoare, îndeosebi cu privire la faptele de corupție, voi informa de îndată directorul unității.

Nu voi contacta deținuți sau rude/aparținători ai acestora înainte de semnarea contractului, pe parcursul procedurii de licitație și nici pe durata existenței relațiilor contractuale.

Mă angajez să nu intermediez sau să facilitez stabilirea de legături prin orice mijloace între deținuți sau între aceștia și aparținătorii ori apărătorii lor.

Sunt conștient că, în cazul în care voi încălca obligațiile asumate prin prezentul angajament, voi răspunde, potrivit legii, administrativ, material, civil ori penal, în raport cu gravitatea faptei.

Data .....

Semnătura

.....

(Se completează de către reprezentantul legal/administrator/asociat.)

## ANGAJAMENT DE CONFIDENȚIALITATE

Prezentul angajament pentru păstrarea confidențialității datelor, informațiilor și documentelor a fost încheiat între:

S.C. .... - S.A./S.R.L., cu sediul social în ....., str. .... nr. ...., bl. ...., sc. ...., et. ...., ap. ...., județul/sectorul ....., înregistrată la Oficiul Registrului Comerțului ..... sub nr. .... din ....., cod fiscal nr. .... din ....., având contul nr. ...., deschis la ....., reprezentată de ....., cu funcția de ....., în calitate de operator de telefonie/locatar, și unitatea penitenciară, cu sediul în ....., str. .... nr. ...., sectorul ....., cod fiscal nr. .... din ....., având contul nr. ...., deschis la ....., reprezentată de ....., cu funcția de director, în calitate de locatar, și este conex contractului încheiat între acestea și înregistrat sub nr. .... din .....

### I. Obiect

1. Informațiile pe care le obține ..... ca efect al executării contractului sus-menționat sunt strict confidențiale.

2. Sunt confidențiale următoarele informații:

- a) .....
- b) .....
- c) .....

3. De asemenea, sunt confidențiale și următoarele documente care s-au pus sau se vor pune la dispoziția consultantului .....

### II. Sfera circulației informațiilor

1. Operatorul telefonic poate dezvălui informații sau poate pune la dispoziție documente dintre cele menționate la pct. I subpct. 2 sau 3 numai persoanelor implicate în executarea clauzelor contractului sus-menționat.

2. Persoanele implicate în executarea contractului, respectiv managerii, contabilii, consilierii juridici și alte categorii de persoane, nu vor putea dezvălui informațiile confidențiale, cu excepția cazului în care beneficiarul aprobă în scris această posibilitate.



3. .... vor folosi informațiile numai în scopul luării unor decizii cu privire la executarea contractului sus-menționat, fiind ținute să nu le utilizeze în niciun alt scop.

### **III. Durata angajamentului**

1. Durata prezentului angajament este ....., egală cu durata contractului și încă 2 ani după expirarea acestuia.

2. În cazul în care contractul încetează înainte de termen, obligația de păstrare a confidențialității va subzista timp de încă 2 ani de la data încetării.

### **IV. Sancțiuni pentru nerespectarea angajamentului**

1. Partea care încalcă prevederile prezentului angajament se obligă la plata unor despăgubiri astfel:

.....

2. Exonerează de răspundere următoarele situații:

a) dacă informațiile erau cunoscute înainte de a fi fost obținute de la .....

b) informația a fost primită dintr-o sursă neconfidențială;

c) dezvăluirea informației s-a făcut după ce s-a primit acordul scris pentru aceasta;

d) informația era de circulație publică la data dezvăluirii ei;

e) ..... a fost obligată în mod legal să dezvăluie informația.

### **V. Încetarea angajamentului**

1. Încetarea angajamentului are loc la încheierea duratei lui.

2. Informațiile prevăzute la pct. I subpct. 2 și 3 au caracter confidențial și rămân așa cum este stipulat la pct. III subpct. 1.

Prezentul angajament s-a încheiat în ..... exemplare cu următoarea destinație:

OPERATORUL ECONOMIC

-----  
(denumire/numele)

*Înregistrat la sediul Penitenciarului Timișoara*

*Nr...../.....*

**SCRISOARE DE ÎNAINȚARE**

Către \_\_\_\_\_

(denumirea autorității contractante și adresa completă)

Ca urmare a invitației dumneavoastră privind aplicarea procedurii pentru atribuirea contractului \_\_\_\_\_, noi

(denumirea contractului)

, \_\_\_\_\_ va transmitem alăturat următoarele:

(denumirea/numele ofertantului)

1. Coletul sigilat și marcat în mod vizibil, conținând, în original:

- un plic ce conține documentele de calificare ce însoțesc oferta.
- un plic ce conține oferta de preț pentru chirie și pentru tarifele de telefonie, precum și formularul 11 – anexa la documentația de atribuire

2. Dovada depunerii taxei de participare .

Data completării \_\_\_\_\_

Cu stimă,  
Operator economic,  
(semnătura autorizată)

**Media tarifelor de telefonie la cartelele PrePay pe tipuri de rețele de telefonie practicate de operatorii naționali de telefonie**

lei/minut/apel cu TVA inclus

Nr. crt.	Tip rețea	Tariful mediu
1	Rețea fixă România	0,52
2	Rețea mobilă România	0,52
3	Rețea fixă Republica Moldova	2,14
4	Rețea mobilă Republica Moldova	2,87
5	Rețea fixa UE, SUA, Canada	1,54
6	Rețea mobila UE, SUA, Canada	1,94
7	Alte rețele internaționale	3,58

Directorul Penitenciarului Timișoara  
Comisar de penitenciare dr. Georgică ALEXEEV

Director economic și administrativ  
Comisar șef Liliana TEODOROVICI

Șef serviciu logistic  
Comisar șef Mariana ALEXEEV

Proporția tarifelor de rețea de telefonie în algoritmul de calcul privind V tarife telefonie oferta\_ în funcție de cele mai uzitate tipuri de rețea de telefonie, date obținute din analiza ultimului an a opțiunilor rezultate din convorbirile deținuților din acea unitate

Nr. crt.	Zona de destinație a apelurilor	Proporția în algoritmul de calcul
1	Retea fixa Romania	25.20
2	Retea mobila Romania	60.72
3	Retea fixa Rep. Moldova	0.01
4	Retea mobila Rep. Moldova	0.03
5	Retea fixa UE, SUA, Canada	6.25
6	Retea mobila UE, SUA, Canada	7.27
7	Alte rețele internationale	0.52
	Total	<b>100,00</b>

Directorul Penitenciarului Timișoara  
Comisar de penitenciare dr. Georgică ALEXEEV

Director economic administrativ  
Comisar șef Liliana TEODOROVICI

Șef serviciu logistic  
Comisar șef Mariana ALEXEEV

Exemplu de calcul al suprafeței ocupate de echipamente în vederea stabilirii suprafeței închiriate

**A. Post telefonic amplasat pe perete**

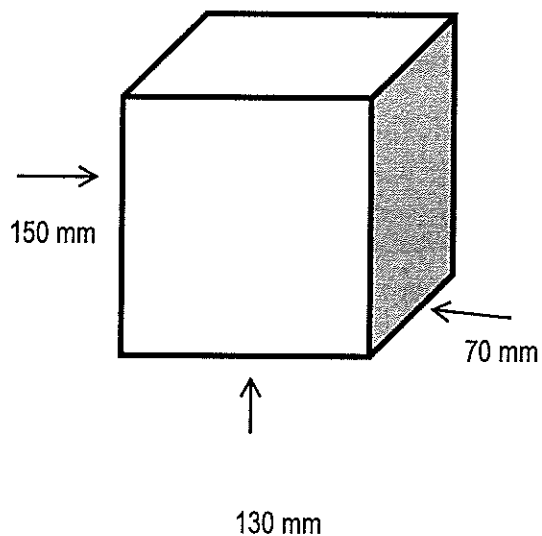

Suprafața luată în calcul pentru stabilirea chiriei = 70mm x 130mm

**B. Server amplasat pe podea**

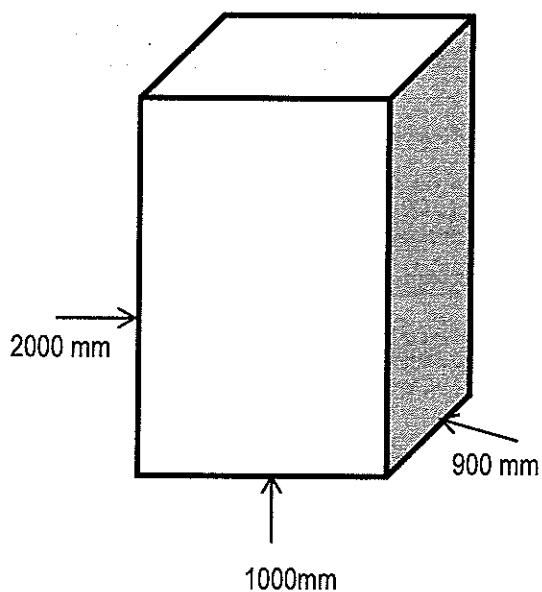

Suprafața luată în calcul pentru stabilirea chiriei = 900mm x 1000mm

## ANEXA

## la declarația pe proprie răspundere

Subsemnatul(a), ....., născut(ă) în localitatea ..... la data de ....., fiul (fiica) lui ..... și a ....., reprezentant legal/administrator/asociat al ..... în funcția de ....., cu domiciliul în localitatea ....., str. .... nr. ...., bl. ...., sc. ...., et. ...., ap. ...., județul/sectorul ....., declar că sistemul de telefonie care va fi implementat va asigura îndeplinirea cerințelor punctului 6 al caietului de sarcini, după cum urmează :

6.1.1. sistemul să utilizeze o rețea separată de celelalte rețele informatice existente în unitate, conexiunea între acestea fiind permisă numai cu aprobarea scrisă a directorului locului de deținere, în urma avizului structurii informatice din cadrul Administrației Naționale a Penitenciarelor, după asigurarea securității sistemului;

**Modul de îndeplinire a cerinței**

---

---

---

6.1.2. în cazul precizat anterior, operatorul de telefonie trebuie să asigure o bună securitate a accesului la rețeaua informatică a locului de deținere prin instalarea unor echipamente/software de filtrare a traficului între cele două rețele, respectiv cea a serverului de telefonie și cea a unității, dar și filtrarea comunicării cu conexiunea la internet, care să permită doar traficul informațiilor strict necesare funcționării sistemului;

**Modul de îndeplinire a cerinței**

---

---

---

6.1.3. rețeaua de telefonie din interiorul locului de deținere se realizează exclusiv cu tehnologie cablată, traseele cablajelor fiind stabilite de comun acord cu unitatea

penitenciară, cablurile vor fi mascate/suținute cu canale de cablu/jgheaburi metalice iar acolo unde permite structura clădirii se vor îngropa în tencuială.

***Modul de îndeplinire a cerinței***

---

---

---

6.1.4. toate cheltuielile privind instalarea, utilizarea și mentenanța sistemului sunt suportate de operatorul de telefonie;

***Modul de îndeplinire a cerinței***

---

---

---

6.1.5. având în vedere că întreaga aparatură a sistemului aparține operatorului de telefonie, acesta trebuie să asigure în mod gratuit și în timp util asistența tehnică și mentenanța necesare bunei funcționări și întreținerii sistemului și softului aferent. În cazul defectelor blocante - imposibilitatea utilizării întregului sistem de telefonie - timpul de repunere în exploatare a acestuia nu va depăși 12 ore de la sesizarea unității confirmată de furnizor. Pentru celelalte defecțiuni, timpul maxim de remediere este de 48 de ore de la sesizarea unității confirmată de operatorul de telefonie;

***Modul de îndeplinire a cerinței***

---

---

---

6.1.6. în situația în care pentru implementarea clauzelor contractuale se impune accesul la informații clasificate, operațiunile în cauză se desfășoară cu respectarea strictă a dispozițiilor legale în materie.

***Modul de îndeplinire a cerinței***

---

---

---

## 6.2. Cerințe tehnice:

a) sistemul va răspunde exigențelor reglementărilor în vigoare cu privire la durata convorbirilor și persoanelor apelate zilnic, la respectarea dreptului la odihnă; se impune operatorului implementarea unui sistem de telefonie capabil să permită actualizarea în timp real a tuturor informațiilor puse la dispoziție prin intermediul modului PMSTEL. Modulul PMSTEL – va furniza restricțiile cu privire la durata convorbirilor în funcție de regimul de executare al pedepselor conform HG. 157/2016 și totodată va furniza și programul zilnic de funcționare al sistemului telefonic în conformitate cu decizia directorului unității.

### ***Modul de îndeplinire a cerinței***

---

---

---

b) operatorul de telefonie va asigura posturi telefonice suficiente, în niciun caz mai puțin, pentru asigurarea dreptului la convorbiri în integralitatea sa conform datelor furnizate de administrația locului de deținere. Aparatele telefonice destinate folosirii de către deținuți în interior vor fi de tip antivandal cu carcasă de inox, iar cele destinate a fi folosite de către deținuți în exteriorul clădirilor vor fi de tip antivandal cu carcasă inox și rezistente la intemperii cu paravan de protecție din inox. Aceste posturi telefonice vor fi amplasate prin fixare pe perete/stâlpi/suporturi/grilaje, astfel încât accesul la acestea să se realizeze cât mai facil;

Aparatele telefonice destinate folosirii în interior, în afara camerelor de deținere, sunt de tip antivandal cu carcasă de inox prevăzute cu paravan de protecție din inox și vor fi amplasate prin fixare pe perete/stâlpi/suporturi/grilaje, astfel încât accesul la acestea să se realizeze cât mai facil.

Aparatele telefonice amplasate în birourile supraveghetorilor vor fi tip portabil astfel că acestea nu vor fi luate în calculul suprafeței închiriate,

Operatorul de telefonie este obligat să respecte întocmai modalitatea de amenajare prin fixare pe perete/stâlpi/suporturi/grilaje a tuturor posturilor telefonice.

Toate posturile telefonice mai sus menționate trebuie să aibă caracteristicile necesare implementării cerinței prevăzute la punctului 6.2. lit p) din caietul de sarcini. În acest sens fiecare operator participant va trebui să dețină asupra sa, la data licitației un astfel de aparat pentru efectuarea verificărilor.

### ***Modul de îndeplinire a cerinței***

---

---

---



c) numărul de posturi telefonice necesar a fi instalat este de 193 aparate telefonice din care 176 de interior (143 în camere de deținere și 33 pe holuri) și 17 de exterior , distribuite astfel:

- la Penitenciarul Timișoara, str. Popa Șapcă, nr. 7, Timișoara, jud. Timiș:

-148 aparate telefonice destinate folosirii în interior (125 în camere de deținere și 23 pe hol)

- 12 aparate telefonice destinate folosirii în exterior.

- la Gaz , strada Calea Moșniței nr 15 , Timișoara, jud. Timiș:

- 6 aparate telefonice destinate folosirii în interior (6 pe hol)

- 2 aparate telefonice destinate folosirii în exterior.

- la secția exterioară din Buziaș, str. Florilor nr. 6, jud. Timiș :

-19 aparate telefonice destinate folosirii în interior ( 16 în camere de deținere și 3 pe hol)

- 2 aparate telefonice destinate folosirii în exterior.

- la Tancodrom Buziaș, , ieșirea către Lugoj, jud. Timiș :

- 3 aparate telefonice destinate folosirii în interior( 2 în camere de deținere și 1 pe hol)

- 1 aparate telefonice destinate folosirii în exterior.

La cele 193 de posturi fixe necesare a fi instalate se vor adauga și cele 11 telefoane portabile necesare supraveghetorilor.

Numărul maxim de posturi telefonice stabilit prin prezenta documentație de atribuire va fi instalat integral la data punerii in functiune a sistemului de telefonie de către operatorul de telefonie declarat câștigător.

#### **Modul de îndeplinire a cerinței**

---

---

---

d) conexiunea între receptor și baza aparatului se realizează exclusiv prin cablaj, care nu va avea o lungime mai mare de 1 metru liniar;

#### **Modul de îndeplinire a cerinței**

---

---

---

e) sursa de alimentare a sistemului trebuie să fie independentă, circuit electric de alimentare separat, dotat cu contor propriu, după caz, și să asigure funcționarea acestuia

și în cazul întreruperii alimentării cu energie electrică din rețeaua publică, sursă în comutație cu posibilitatea de încărcare a unui set de baterii în sistem tampon;

### ***Modul de îndeplinire a cerinței***

---

---

---

f) sistemul trebuie să permită:

(i) o ușoară gestiune;

(ii) preluarea din sistemul informatic al locului de deținere a listei numerelor de telefon solicitate de deținuți; Numărul prestabilit de numere de telefon la care fiecare deținut va avea acces este de 10 numere, conform H.G. 157/2016. Acesta poate fi modificat în condițiile în care prevederile legislative actuale se modifica corespunzător.

(iii) introducerea, ștergerea, activarea-dezactivarea numerelor de telefon asociate unui cod unic de identificare activ; Cerința solicitată operatorului de telefonie este ca sistemul de telefonie să permită actualizarea în timp real a informațiilor cu privire la introducerea, ștergerea, activarea-dezactivarea numerelor de telefon asociate unui cod unic de identificare activ, aceste informații vor fi furnizate de către modulul PMSTEL, iar introducerea, ștergerea, activarea-dezactivarea numerelor de telefon asociate unui cod unic de identificare activ este atribuția Penitenciarului Timișoara.

(iv) emiterea, la cerere, de rapoarte detaliate, individuale pentru fiecare cod unic de identificare activ în sistemul informatic al locului de deținere;

(v) posibilitatea introducerii unor restricții, la solicitarea locului de deținere.

(vi) introducerea unui mesaj vocal, la inițierea convorbirii, cu următorul conținut:

*“ Acest apel poate fi nesigur, nu furnizați date și informații persoanelor a căror identitate nu o cunoașteți.”*

(vii) informarea automată la ridicarea receptorului, a persoanelor private de libertate, privind tarifele practicate, cu posibilitatea întreruperii mesajului prin apăsarea oricărei taste

Restricțiile sunt furnizate de către modulul PMSTEL. Orice alte restricții, în sensul prevederilor Pct. 6.2. lit f) pct. (v) din caietul de sarcini – cerințe tehnice, pot fi solicitate de către Penitenciarul Timișoara operatorului de telefonie câștigător, dar decizia de aplicare a lor se va baza, în orice situație, pe acordul celor două părți, numai dacă sistemul implementat permite acest lucru. Dacă sistemul de telefonie implementat nu permite introducerea unor restricții solicitate de către Penitenciarul Timișoara, altele decât cele furnizate de către modulul PMSTEL, acest lucru nu presupune vreo obligație și nu constituie o încălcare a prevederilor contractuale din partea operatorului de telefonie.

Sistemul de telefonie implementat trebuie să asigure compatibilitatea cu sistemul informatic al unității, precum și condițiile necesare astfel încât fiecare deținut să aibă acces la un număr prestabilit, configurabil, de numere de telefon alese de acesta, care pot fi înlocuite la o anumită perioadă printr-o cerere aprobată de conducerea unității.

În același timp, sistemul informatic al locului de deținere trebuie să asigure faptul că mijlocul de identificare este unic, strict individual și netrasmisibil, precum și condițiile necesare astfel încât un deținut să poată efectua zilnic un număr maxim prestabilit, configurabil, de convorbiri telefonice a căror durată maximă să fie prestabilită, configurabilă.

Îndeplinirea acestor cerințe se realizează prin asigurarea de către operatorul de telefonie a logisticii necesare emiterii de către locul de deținere a cardurilor individuale unice pentru fiecare deținut. Logistica necesară pentru emiterea, de către locul de deținere, a cardurilor individuale unice pentru fiecare deținut, ce trebuie pusă la dispoziție de către operatorul de telefonie constă în :

- ✓ o imprimantă cu laser A4 alb-negru, compatibilă cu sistem de operare Windows 10 PRO și cu posibilitate de conectare la rețeaua informatică a unității (port de rețea), precum și consumabilele necesare (toner).
- ✓ un aparat de laminat pentru folii de laminat, cu dimensiune 65 x 95 mm
- ✓ folii de laminat dimensiune 65 x 95 mm, grosime minimă 125 micrometri.

Echipamentelor le va fi asigurat service-ul pe toată perioada de derulare a contractului de către operatorul de telefonie.

### ***Modul de îndeplinire a cerinței***

---

---

---

g) informarea anticipată a deținutului în timpul convorbirii cu privire la întreruperea convorbirii pe fondul epuizării resurselor bănești sau al expirării timpului permis al convorbirilor;

### ***Modul de îndeplinire a cerinței***

---

---

---

h) identificarea persoanei care utilizează postul telefonic trebuie să se realizeze prin utilizarea unui card personal, cu cod de bare, utilizabil atât pentru telefonie, cât și pentru cumpărături, de la punctele de vânzare fixe și mobile și, respectiv, infochioșc; În ceea ce privește telefoanele instalate pentru utilizarea exclusivă de către deținuți (cu excepția celor destinate agenților supraveghetori), utilizarea unui card personal cu cod de bare este singurul mod de identificare acceptat pentru identificarea persoanei care utilizează postul telefonic, iar lipsa acestei metode de identificare, chiar și privind un singur post telefonic din cele destinate deținuților va conduce la eliminarea ofertantului sau la rezilierea contractului, după caz.

Avand in vedere ca acest card poate fi utilizat atat pentru telefonie, cat si pentru cumparatori si infochiosc, in cazul in care sistemele pentru cumparaturi si infochiosc se vor modifica, acest aspect nu va afecta sistemul de telefonie implementat de către operatorul de telefonie și nu implică costuri suplimentare pentru acesta.

**Modul de îndeplinire a cerinței**

---

---

---

- i) pentru a avea o evidență exactă, în timp real, a sumelor de bani din contul deținutului plata convorbirilor se realizează automat, prin scădere imediată din disponibil;

**Modul de îndeplinire a cerinței**

---

---

---

- j) restricționarea automată a convorbirilor telefonice în limita sumelor de bani disponibile în contul deținutului;

**Modul de îndeplinire a cerinței**

---

---

---

- k) posibilitatea interogării sistemului de către deținut cu privire la soldul disponibil în cont;

**Modul de îndeplinire a cerinței**

---

---

---

- l) tarifarea convorbirilor să înceapă în momentul stabilirii efective a conexiunii cu postul apelat și să se facă la secundă după primul minut de convorbire, cu perioade gratuite în cazul mesajelor vocale ale operatorului de telefonie de la începutul convorbirilor și al interogării soldurilor;

**Modul de îndeplinire a cerinței**

---

---

---

m) se va considera efectuată și contorizată ca atare doar acea convorbire care are loc efectiv;

**Modul de îndeplinire a cerinței**

---

---

---

n) posibilitatea de transmitere către unitate, în mod electronic, a evidenței convorbirilor telefonice - număr de identificare a deținutului, număr apelat, data, ora și durata convorbirii -, precum și de emiteră a unei situații detaliate care să justifice sumele retrase din contul deținuturilor;

**Modul de îndeplinire a cerinței**

---

---

---

o) operatorul de telefonie trebuie să asigure unității instrumentele informatice necesare pentru obținerea la cererea Penitenciarului Timișoara, a următoarelor date cu privire la situația convorbirilor și a costurilor aferente acestora, pentru fiecare post telefonic în parte, astfel :

- numerele de telefon apelate, numărul de convorbiri și durata acestora, intervalul orar de efectuare, valoarea convorbirilor efectuate de către un deținut de la un post telefonic instalat, sau de la toate posturile telefonice, parte a sistemului implementat, într-o perioadă de referință (zi, săptămână, lună,an);
- numerele de telefon apelate, numărul de convorbiri și durata acestora, intervalul orar de efectuare, valoarea convorbirilor efectuate de către toți deținuții de la un post telefonic instalat, parte a sistemului implementat, într-o perioadă de referință (zi, săptămână, lună,an);
- numărul de convorbiri și durata acestora, valoarea convorbirilor efectuate de către toți deținuții centralizat, la nivelul sistemului implementat, într-o perioadă de referință (zi, săptămână, lună,an).
- identificarea oricărui post telefonic din Penitenciarul Timișoara de la care s-a efectuat un apel, către un anumit număr telefonic, cât și ID-ul persoanei (codul de bare) care a efectuat apelul, data, intervalul de timp și durata apelului

**Modul de îndeplinire a cerinței**

---

---

---

p) sistemul să permită comunicare bidirecțională, între locurile comune și birourile supraveghetorilor, cu funcție de caller ID numai pentru identificarea de către personal a apelantului deținut, nu și invers; terminalul de pe secție trebuie să permit funcția de apelare la telefon portabil;

**Modul de îndeplinire a cerinței**

---

---

---

q) sistemul să permită comunicare unidirecțională, între anumite birouri stabilite de directorul unității și locurile comune, fără funcție de caller ID, respectiv în birourile șefilor de secție (inclusiv șeful Secției Exterioare) și alte birouri stabilite de directorul unității ulterior, prin decizie;

**Modul de îndeplinire a cerinței**

---

---

---

r) sistemul să realizeze avertizarea unității în situația apelării de către mai mulți deținuți a aceluiași număr de telefon introdus în lista de numere telefonice premise/în situația introducerii unui număr de telefon la mai multe persoane private de libertate, prin transmiterea unei notificări la 2 adrese de e-mail stabilite de conducerea unității; Această cerință se referă la toți deținuții aflați în Penitenciarul Timișoara, inclusiv cei aflați în tranzit , în situația în care aceștia din urmă au mijloace de identificare emise de către celelalte unități penitenciare, compatibile cu sistemul implementat în Penitenciarul Timișoara de către operatorul de telefonie.

**Modul de îndeplinire a cerinței**

---

---

---

s) posibilitatea de a reloca sau instala un nou post telefonic la cererea conducerii penitenciarului, cu încadrarea în numărul maxim stabilit inițial, care se referă la următoarele situații :

- După instalarea numărului de posturi telefonice prevăzut la punctul c) – secțiunea 6.2 Cerințe tehnice, Penitenciarul Timișoara poate solicita relocarea unuia sau mai multor posturi telefonice din locațiile în care au fost instalate inițial în alte locații din interiorul sectoarelor de deținere de la sediul penitenciarului și al locațiilor exterioare, funcție de nevoile de asigurare a dreptului la convorbiri telefonice ale persoanelor private de libertate ;

- După instalarea numărului de posturi telefonice prevăzut la punctul c) – secțiunea 6.2 Cerințe tehnice, Penitenciarul Timișoara poate solicita desființarea unuia sau mai multor posturi telefonice din locațiile în care au fost instalate inițial, funcție de nevoile de asigurare a dreptului la convorbiri telefonice ale persoanelor private de libertate ;

- În situația în care, pe parcursul celor 2 ani de derulare a contractului, ulterior desființării unor posturi telefonice din cele stabilite inițial, se constată că este necesară înființarea altor posturi, Penitenciarul Timișoara poate face în acest sens o solicitare operatorului de telefonie, fără a depăși numărul de posturi telefonice comunicat și instalat inițial, la începutul contractului.

Astfel, ținând cont de cele mai sus prezentate, necesarul de telefoane pentru deținuți și personalul de supraveghere nu va fi mai mare decât numărul maxim stabilit inițial, ci mai mic sau egal cu acesta;

#### ***Modul de îndeplinire a cerinței***

---

---

---

ș) softul serverului de telefonie să aibă opțiune de infochiosc și datele personale să poată fi consultate de către deținut după identificarea prealabilă cu cardul propriu, în totalitate sau secvențial pe fiecare tip de informație, opțiunea asigurând o consultare minimă cel puțin pentru datele care rezultă din interfață, respectiv: sold disponibil, sold indisponibil, sold de credit, zilele câștig, data propozabilă expirare pedeapsă activă; Modulul PMSTEL va furniza toate informațiile necesare interconectării cât și datele ce urmează a fi prelucrate de către sistemul de telefonie și puse la dispoziția deținuților prin intermediul funcției Infochiosc.

#### ***Modul de îndeplinire a cerinței***

---

---

---

t) în vederea protejării datelor cu caracter personal legate de deținuți, sistemul de telefonie nu va accesa, memora sau manipula nicio informație legată de persoanele de mai sus, cu excepția unui cod care identifică în mod unic deținuții; Modulul PMSTEL va furniza toate informațiile necesare interconectării cât și datele ce urmează a fi prelucrate de către sistemul de telefonie și puse la dispoziția deținuților prin intermediul funcției Infochiosc

**Modul de îndeplinire a cerinței**

---

---

---

ț) pentru a gestiona în timp real informația legată de soldul din contul deținuților, sistemul de telefonie va opera în baza de date a unității penitenciare prin apelarea unor funcții realizate și puse la dispoziție de către unitatea penitenciară;

**Modul de îndeplinire a cerinței**

---

---

---

u) interconectarea cu aplicația PMSWEB se face prin modulul specializat PMSTEL, pus la dispoziție de Administrația Națională a Penitenciarelor.

**Modul de îndeplinire a cerinței**

---

---

---

Data .....

Semnătura

.....



**Declarație**  
privind stabilirea suprafeței închiriate

Subsemnatul(a), ....., născut(ă) în localitatea ..... la data de ....., fiul (fiica) lui ..... și a ....., reprezentant legal/administrator/asociat al ..... în funcția de ....., cu domiciliul în localitatea ....., str. .... nr. ...., bl. ...., sc. ...., et. ...., ap. ...., județul/sectorul ....., declar că suprafața ce va fi închiriată pentru implementarea sistemului de telefonie ce face obiectul prezentei proceduri este de \_\_\_\_ mp și a fost stabilită astfel :

Nr. crt.	Categorია /tipul dispozitivelor/ echipamentelor	Dimensiuni			Suprafața ocupată / bucată (metri pătrați)	Nr. bucăți	Suprafața totală ocupată de categoria/ tipul de echipament/ dispozitiv
		Lungime (metri)	Lățime (metri)	Înălțime (metri)			
1	Aparate telefonice destinate folosirii în interior de către deținuți					176	
2	Aparate telefonice destinate folosirii de către deținuți în exterior					17	
3	Imprimanta cu laser A4 alb-negru					1	
4	Aparat de laminat					1	
5	Alte echipamente/ dispozitive, din care:	-	-	-	-	-	-
5.1	.....						
5,2	.....						
....	.....						
....	.....						
	<b>Total general</b>						

Am luat la cunoștiință faptul că suprafața închiriată (în mp) este parte a algoritmului de stabilire a ofertei câștigătoare, drept pentru care mă oblig să respect întocmai suprafața declarată în prezentul document, în momentul instalării dispozitivelor/echipamentelor ce intră în componența sistemului de telefonie și înțeleg că orice modificare a suprafeței declarate prin ofertă va determina rezilierea contractului încheiat.

Data .....

Semnătura

.....

Cerințe obligatorii privind completarea formularului " Declarație privind suprafața închiriată" – anexa 11 la documentația de atribuire:

1. Suprafața determinată de dimensiunile echipamentelor/dispozitivelor, precum și suprafața totală ocupată de sistemul de telefonie în a cărei componență intră acestea se va înscrie în metri pătrați, rezultatul fiind determinat cu 4 zecimale.

2. Se vor respecta întocmai denumirile echipamentelor/dispozitivelor prevăzute la nr.crt. 1-5 din tabel.

3. În ceea ce privește aparatele telefonice înscrise la nr. crt. 1-3 nu vor fi luate în calcul elemente de protecție suplimentară ce pot conduce la majorarea suprafeței calculate ( ex: apărători de ploaie, copertine, etc), ci exclusiv dimensiunile carcasei în care sunt montate componentele aparatelor telefonice. Nu se solicită operatorilor de telefonie montarea la posturile telefonice de orice fel (interioare sau exterioare) a unor elemente de tipul celor exemplificate, aceștia având posibilitatea să își stabilească măsurile necesare protejării aparatelor telefonice, fără ca acest lucru să influențeze suprafața închiriată declarată și, ulterior semnării contractului, suprafața în raport cu care se va achita tariful pentru închirierea spațiului.

4. Operatorul de telefonie va completa toate celelalte echipamente/dispozitive de la nr.crt. 6 ( ex: server, rack, etc) ce vor asigura funcționalitatea sistemului de telefonie, care vor ocupa suprafețe măsurabile ce necesită a fi închiriate pentru funcționalitatea sistemului.

În cazul echipamentelor/dispozitivelor ce vor fi instalate în interiorul altor echipamente tip Rack sau similare, acestea nu vor fi înscrise în tabelul de mai sus, fiind înscrise numai dimensiunile echipamentului în care vor funcționa acestea.

Nu vor fi înscrise elementele sistemului de telefonie necesare interconectării componentelor acestuia. (ex: cablaje, patcablu, etc)

5. Suprafața ocupată de echipamentele/dispozitivele destinate asigurării funcționalității rețelei de telefonie se va determina luând în calcul amprenta la orizontală a echipamentelor/dispozitivelor din compunerea sistemului (exemplu privind modul de calcul al suprafeței ocupate de echipamentele amplasate pe perete și pe podea - conform anexei 9 la documentația de atribuire)